

Inhaltsverzeichnis

1. Positionsmagnete	3
1.1 Ringmagnete.....	3
1.2 U-Magnete.....	6
1.3 Magnetschlitten.....	7
1.4 Blockmagnete.....	9
1.5 Schwimmer.....	9
2. O-Ringe	13
3. Stützringe	14
4. Montagezubehör	15
4.1 Allgemeines Zubehör.....	15
4.2 Sensorrohr HD/HL/HP für R-Serie V RFV & RF5.....	18
4.3 Sensorrohr H3 für R-Serie V RFV & RF5.....	20
4.4 Sensorprofil HFP für R-Serie V RFV & RF5.....	22
5. Steckverbinder	24
5.1 Übersicht.....	24
5.2 M8-Steckverbinder.....	26
5.3 M12-Steckverbinder.....	26
5.4 M16-Steckverbinder.....	29
5.5 Anschlusszubehör.....	30
6. Kabel	32
6.1 Kabel mit offenen Enden.....	32
6.2 Kabelsets.....	36
7. Kabelkonfigurator	42
7.1 Struktur.....	42
7.2 Analog.....	43
7.3 CANbus.....	44
7.4 EtherCAT®/EtherNet/IP™/POWERLINK/PROFINET.....	45
7.5 PROFIBUS.....	46
7.6 Start/Stopp.....	47
7.7 SSI.....	48
7.8 Spannungsversorgung für CANbus/EtherCAT®/EtherNet/IP™/POWERLINK/PROFIBUS/PROFINET.....	49
8. Programmier-Werkzeuge	50
9. TempoLink® Sensorassistent für R-Serie V und G-Serie V	54
9.1 Adapterkabel zum Anschluss des TempoLink® Sensorassistenten an einen R-Serie V- oder G-Serie V- Sensor.....	55
9.2 Inline-Kabel für SSI-Ausgang.....	56
10. TempoGate® Sensorassistent für R-Serie V	57
10.1 Anschlussmodule für den TempoGate® Sensorassistenten.....	58
10.2 Wiederherstellungsmedium.....	58

Einleitung

Diese Broschüre bietet eine Übersicht über das Zubehörangebot für unsere Industriesensoren. Es ergänzt die Angaben in den Datenblättern und Betriebsanleitungen der einzelnen Sensoren. Bei jedem Zubehör ist angegeben, für welchen Sensor es geeignet ist und welches am meisten verwendet wurde. So können Sie schnell und einfach das passende Zubehör für Ihren Temposonics Sensor finden. Um die Suche zu erleichtern, sind die Artikel in den jeweiligen Abschnitten entsprechend ihrer Artikelnummer aufsteigend sortiert.

1. Positionsmagnete

1.1 Ringmagnete

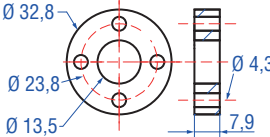
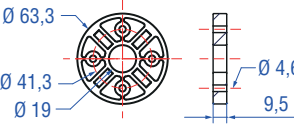
Zeichnung	Artikelname & -nummer	Beschreibung	Serie & Bauform
	Ringmagnet OD33 Artikelnr. 201 542-2	Material: PA-Ferrit-GF20 Gewicht: Ca. 14 g Flächenpressung: Max. 40 N/mm ² Anzugsmoment für M4 Schrauben: 1 Nm Betriebstemperatur: -40...+120 °C Markierte Version für Sensoren mit in- terner Linearisierung: Artikelnr. 253 620	E-Serie EH, EE, ET (Stab)
			G-Serie V/G-Serie GH5, GT, GTE
	Ringmagnet OD63,5 Artikelnr. 201 554	Material: PA 66-GF30, Magnetstifte vergossen Gewicht: Ca. 35 g Flächenpressung: Max. 20 N/mm ² Anzugsmoment für M4 Schrauben: 1 Nm Betriebstemperatur: -40...+75 °C	GB-Serie GB
			R-Serie RH, RD4, RT4, RF
			R-Serie V RH5, RM5, RDV, RFV, RF5, RD5
			T-Serie TH
			E-Serie EH, EE, ET (Stab)
			G-Serie V/G-Serie GH5, GT, GTE
			GB-Serie GB
			R-Serie RH, RD4, RT4, RF
			R-Serie V RH5, RM5, RDV, RFV, RF5, RD5
			T-Serie TH

Empfohlenes Zubehör ist wie folgt gekennzeichnet: 

Alle Maße in mm

Zeichnung	Artikelname & -nummer	Beschreibung	Serie & Bauform
	Systemmagnet Artikelnr. 253 928	Material: Composite POM Gewicht: Ca. 14 g Flächenpressung: Max. 20 N/mm ² Betriebstemperatur: -40...+100 °C	E-Serie EH, EE, ET (Stab) G-Serie V/G-Serie GH5, GT, GTE GB-Serie GB R-Serie RH, RD4, RT4 R-Serie V RH5, RM5, RDV, RD5 T-Serie TH
	Ringmagnet OD20 Artikelnr. 254 012	Material: Composite Neobond Gewicht: Ca. 8,5 g Flächenpressung: Max. 20 N/mm ² Betriebstemperatur: -40...+75 °C	E-Serie EH, EE, ET (Stab) G-Serie V/G-Serie GH5, GT, GTE GB-Serie GB R-Serie RH, RD4, RT4 R-Serie V RH5, RM5, RDV, RD5 T-Serie TH
	Ringmagnet OD28 Artikelnr. 400 424	Material: Composite PA-Ferrit-GF20 Gewicht: Ca. 6 g Flächenpressung: Max. 20 N/mm ² Betriebstemperatur: -40...+100 °C	E-Serie EH, EE, ET (Stab) G-Serie V/G-Serie GH5, GT, GTE GB-Serie GB R-Serie RH, RD4, RT4, RF R-Serie V RH5, RM5, RDV, RFV, RF5, RD5 T-Serie TH

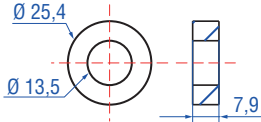
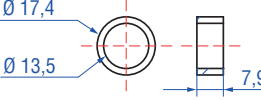
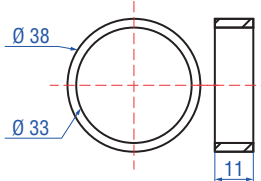
Zeichnung	Artikelname & -nummer	Beschreibung	Serie & Bauform
	Ringmagnet OD25,4 ArtikelNr. 400 533	Material: PA-Ferrit Gewicht: Ca. 10 g Flächenpressung: Max. 40 N/mm ² Betriebstemperatur: -40...+120 °C Markierte Version für Sensoren mit interner Linearisierung: ArtikelNr. 253 621	E-Serie EH, EE, ET (Stab)
			G-Serie V/G-Serie GH5, GT, GTE
	Ringmagnet OD17,4 ArtikelNr. 401 032	Material: PA-Neobond Gewicht: Ca. 5 g Flächenpressung: Max. 20 N/mm ² Betriebstemperatur: -40...+105 °C	E-Serie EH, EE, ET (Stab)
			G-Serie V/G-Serie GH5, GT, GTE
	Ringmagnet ArtikelNr. 401 468	Material: PA-Ferrit Gewicht: Ca. 17 g Flächenpressung: Max. 20 N/mm ² Betriebstemperatur: -40...+100 °C Wenden Sie sich an die Applikationsberatung bezüglich der Handhabung.	E-Serie EH, EE, ET (Stab)
			G-Serie V/G-Serie GH5, GT, GTE
			GB-Serie GB
			R-Serie RH, RD4, RT4, RF
			R-Serie V RH5, RM5, RDV, RFV, RF5, RD5
			T-Serie TH

Empfohlenes Zubehör ist wie folgt gekennzeichnet: 
 Alle Maße in mm

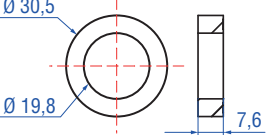
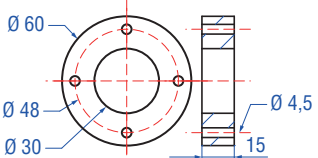
Zeichnung	Artikelname & -nummer	Beschreibung	Serie & Bauform
	Ringmagnet Artikelnr. 402 316	Material: PA-Ferrit beschichtet Gewicht: Ca. 13 g Flächenpressung: 20 N/mm ² Betriebstemperatur: -40...+100 °C	E-Serie
			EH, EE, ET (Stab)
			G-Serie V/G-Serie
			GH5, GT, GTE
			GB-Serie
			GB
			R-Serie
			RH, RD4, RT4, RF
			R-Serie V
			RH5, RM5, RDV, RFV, RF5, RD5
			T-Serie
			TH
	Ringmagnet OD60 Artikelnr. MT0162	Material: AlCuMgPb, Magnete vergossen Gewicht: Ca. 90 g Flächenpressung: 20 N/mm ² Anzugsmoment für M4 Schrauben: 1 Nm Betriebstemperatur: -40...+75 °C	E-Serie
			EH, EE, ET (Stab)
			G-Serie V/G-Serie
			GH5, GT, GTE
			GB-Serie
			GB
			R-Serie
			RH, RD4, RT4, RF
			R-Serie V
			RH5, RM5, RDV, RFV, RF5, RD5
			T-Serie
			TH

1.2 U-Magnete

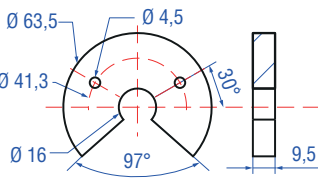
Zeichnung	Artikelname & -nummer	Beschreibung	Serie & Bauform
	U-Magnet OD63,5 Artikelnr. 201 553	Material: PA 66-GF30, Magnete vergossen Gewicht: Ca. 26 g Flächenpressung: 20 N/mm ² Anzugsmoment für M4 Schrauben: 1 Nm Betriebstemperatur: -40...+75 °C	E-Serie
			EH, EE, ET (Stab)
			G-Serie V/G-Serie
			GH5, GT, GTE
			GB-Serie
			GB
			R-Serie
			RH, RD4, RT4, RF
			R-Serie V
			RH5, RM5, RDV, RFV, RF5, RD5
			T-Serie
			TH

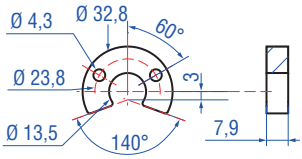
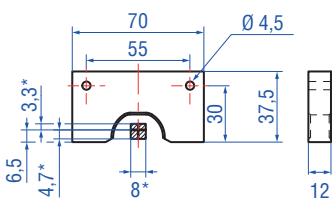
Zeichnung	Artikelname & -nummer	Beschreibung	Serie & Bauform
	U-Magnet OD33 ArtikelNr. 251 416-2	Material: PA-Ferrit-GF20 Gewicht: Ca. 11 g Flächenpressung: Max. 40 N/mm ² Anzugsmoment für M4 Schrauben: 1 Nm Betriebstemperatur: -40...+120 °C Markierte Version für Sensoren mit in- terner Linearisierung: ArtikelNr. 254 226	E-Serie EH, EP, EE, ET (Stab/Profil)
			G-Serie V/G-Serie GH5, GP5, GT, GTE
 <p>* / Einbaulagetoleranz Sensorelement</p>	U-Magnet ArtikelNr. 252 185	Material: AlMg4,5Mn, schwarz eloxiert; Magnete vergossen Gewicht: Ca. 125 g Flächenpressung: Max. 20 N/mm ² Anzugsmoment für M4 Schrauben: 4 Nm Betriebstemperatur: -40...+75 °C Dieser Magnet kann bei einigen An- wendungen die Leistungscharakteristik des Sensors beeinflussen.	E-Serie EH, EP, EL, EE, ET (Stab/Profil)
			G-Serie V/G-Serie GH5, GP5, GT, GTE
			GB-Serie GB
			R-Serie RH, RP, RD4, RT4, RF
			R-Serie V RH5, RP5, RM5, RDV, RFV, RF5, RD5
			T-Serie TH
			TH

1.3 Magnetschlitten

Zeichnung	Artikelname & -nummer	Beschreibung	Serie & Bauform
	Magnetschlitten S, Gelenk oben ArtikelNr. 252 182	Material: GFK, Magnet Hartferrit Gewicht: Ca. 35 g Betriebstemperatur: -40...+85 °C	E-Serie EP, EL, ET (Profil)
			G-Serie V GP5
			R-Serie RP
			R-Serie V RP5

Empfohlenes Zubehör ist wie folgt gekennzeichnet: 

Alle Maße in mm

Zeichnung	Artikelname & -nummer	Beschreibung	Serie & Bauform
	<p>Magnetschlitten N, längerer Kugelgelenkarm Artikelnr. 252 183</p>	<p>Material: GFK, Magnet Hartferrit Gewicht: Ca. 35 g Betriebstemperatur: -40...+85 °C</p>	<p>E-Serie EP, EL, ET (Profil) G-Serie V GP5 R-Serie RP R-Serie V RP5</p>
	<p>Magnetschlitten V, Gelenk vorne Artikelnr. 252 184</p>	<p>Material: GFK, Magnet Hartferrit Gewicht: Ca. 35 g Betriebstemperatur: -40...+85 °C</p>	<p>E-Serie EP, EL, ET (Profil) G-Serie V GP5 R-Serie RP R-Serie V RP5</p>
	<p>Magnetschlitten G, Gelenk spielfrei Artikelnr. 253 421</p>	<p>Material: GFK, Magnet Hartferrit Gewicht: Ca. 25 g Betriebstemperatur: -40...+85 °C</p>	<p>E-Serie EP, EL, ET (Profil) G-Serie V GP5 R-Serie RP R-Serie V RP5</p>
	<p>Magnetschlitten P, mit zusätzlichen Endplatten Artikelnr. 253 673</p>	<p>Material: GFK, Magnet Hartferrit Gewicht: Ca. 38 g Betriebstemperatur: -40...+75 °C</p>	<p>E-Serie EP, EL, ET (Profil) G-Serie V GP5 R-Serie RP R-Serie V RP5</p>

1.4 Blockmagnete

Zeichnung	Artikelname & -nummer	Beschreibung	Serie & Bauform
	Blockmagnet K ArtikelNr. 251 298-2	Material: XOLOX Neobond 50L Gewicht: Ca. 22 g Flächenpressung: Max. 20 N/mm ² Anzugsmoment für M4 Schrauben: 1 Nm Betriebstemperatur: -40...+105 °C Dieser Magnet kann bei einigen Anwendungen die Leistungscharakteristik des Sensors beeinflussen.	E-Serie EH, EP, EL, EE, ET (Stab/Profil) G-Serie V GH5, GP5 GB-Serie GB R-Serie RH, RP, RD4, RF R-Serie V RH5, RP5, RM5, RDV, RFV, RF5, RD5 T-Serie TH
	Blockmagnet L ArtikelNr. 403 448	Material: Kunststoffträger mit Neodym-Magnet Gewicht: Ca. 20 g Anzugsmoment für M4 Schrauben: 1 Nm Betriebstemperatur: -40...+75 °C Dieser Magnet kann bei einigen Anwendungen die Leistungscharakteristik des Sensors beeinflussen.	E-Serie EH, EP, EP2, EL, EE, ET (Stab/Profil) G-Serie V GH5, GP5 GB-Serie GB R-Serie RH, RP, RD4, RF R-Serie V RH5, RP5, RM5, RDV, RFV, RF5, RD5 T-Serie TH

1.5 Schwimmer

Zeichnung	Artikelname & -nummer	Beschreibung	Serie & Bauform
	Schwimmer ArtikelNr. 200 938-2	Material: Edelstahl (AISI 316L) Gewicht-Offset: Ja Druck: 8,6 bar Magnet-Offset: Nein Spezifisches Gewicht: Max. 0,74 Betriebstemperatur: -40...+125 °C	E-Serie EH, EE, ET (Stab) G-Serie V/G-Serie GH5, GT, GTE GB-Serie GB R-Serie RH, RD4, RT4, RF R-Serie V RH5, RM5, RDV, RFV, RF5, RD5 T-Serie TH

- Stellen Sie sicher, dass das spezifische Gewicht des Schwimmers mindestens 0,05 weniger beträgt, als das der Flüssigkeit, die den Schwimmer bei Betriebstemperatur umgibt.
- Für Trennschichtmessung: Die spezifische Dichte der Flüssigkeiten müssen um 0,05 verschieden sein.
- Wenn der Magnet nicht dargestellt ist, befindet er sich auf der Schwimmer-Mittellinie.

- Mit Hilfe eines Gewichts lässt sich der auf dem Sensorstab installierte Schwimmer schräg stellen oder neigen. Damit bleibt der Schwimmer zu jeder Zeit mit dem Sensorstab in elektrischem Kontakt, um einen Potenzialausgleich des Schwimmers sicherzustellen. Der Offset ist für Anlagen erforderlich, die den Ex-Schutz-relevanten Richtlinien entsprechen.

Alle Maße in mm

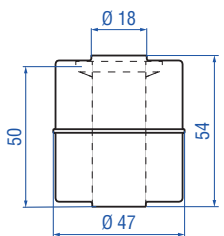
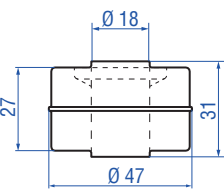
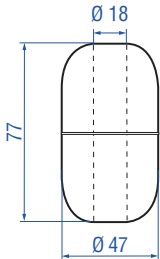
Zeichnung	Artikelname & -nummer	Beschreibung	Serie & Bauform
	Schwimmer ArtikelNr. 201 605-2	Material: Edelstahl 1.4571 (AISI 316 Ti) Gewicht-Offset: Ja Druck: 4 bar Magnet-Offset: Ja Spezifisches Gewicht: Max. 0,6 Betriebstemperatur: -40...+125 °C	E-Serie EH, EE, ET (Stab) G-Serie V/G-Serie GH5, GT, GTE GB-Serie GB R-Serie RH, RD4, RT4, RF R-Serie V RH5, RM5, RDV, RFV, RF5, RD5 T-Serie TH
	Schwimmer ArtikelNr. 201 606-2	Material: Edelstahl 1.4571 (AISI 316 Ti) Gewicht-Offset: Ja Druck: 4 bar Magnet-Offset: Ja Spezifisches Gewicht: 0,93 ± 0,01 Betriebstemperatur: -40...+125 °C	E-Serie EH, EE, ET (Stab) G-Serie V/G-Serie GH5, GT, GTE GB-Serie GB R-Serie RH, RD4, RT4, RF R-Serie V RH5, RM5, RDV, RFV, RF5, RD5 T-Serie TH
	Schwimmer ArtikelNr. 251 981-2	Material: Edelstahl (AISI 316L) Druck: 29,3 bar Spezifisches Gewicht: Max. 0,93 Betriebstemperatur: -40...+125 °C	E-Serie EH, EE, ET (Stab) G-Serie V/G-Serie GH5, GT, GTE GB-Serie GB R-Serie RH, RD4, RT4, RF R-Serie V RH5, RM5, RDV, RFV, RF5, RD5 T-Serie TH

- Stellen Sie sicher, dass das spezifische Gewicht des Schwimmers mindestens 0,05 weniger beträgt, als das der Flüssigkeit, die den Schwimmer bei Betriebstemperatur umgibt.
- Für Trennschichtmessung: Die spezifische Dichte der Flüssigkeiten müssen um 0,05 verschieden sein.
- Wenn der Magnet nicht dargestellt ist, befindet er sich auf der Schwimmer-Mittellinie.

- Mit Hilfe eines Gewichts lässt sich der auf dem Sensorstab installierte Schwimmer schräg stellen oder neigen. Damit bleibt der Schwimmer zu jeder Zeit mit dem Sensorstab in elektrischem Kontakt, um einen Potenzialausgleich des Schwimmers sicherzustellen. Der Offset ist für Anlagen erforderlich, die den Ex-Schutz-relevanten Richtlinien entsprechen.

Alle Maße in mm

Zeichnung	Artikelname & -nummer	Beschreibung	Serie & Bauform
	Schwimmer Artikelnr. 251 981-2	Material: Edelstahl (AISI 316L) Druck: 29,3 bar Spezifisches Gewicht: Max. 0,93 Betriebstemperatur: -40...+125 °C	E-Serie
			EH, EE, ET (Stab)
	Schwimmer Artikelnr. 251 983-2	Material: Edelstahl (AISI 316L) Gewicht-Offset: Ja Druck: 29,3 bar Magnet-Offset: Nein Spezifisches Gewicht: 1,06 ± 0,01 Betriebstemperatur: -40...+125 °C	G-Serie V/Serie
			GH5, GT, GTE
	Schwimmer Artikelnr. 251 387-2	Material: Edelstahl (AISI 316L) Gewicht-Offset: Ja Druck: 22,4 bar Magnet-Offset: Nein Spezifisches Gewicht: Max. 0,48 Betriebstemperatur: -40...+125 °C	GB-Serie
			GB
	Schwimmer Artikelnr. 251 981-2	Material: Edelstahl (AISI 316L) Druck: 29,3 bar Spezifisches Gewicht: Max. 0,93 Betriebstemperatur: -40...+125 °C	R-Serie
			RH, RD4, RT4, RF
	Schwimmer Artikelnr. 251 983-2	Material: Edelstahl (AISI 316L) Gewicht-Offset: Ja Druck: 29,3 bar Magnet-Offset: Nein Spezifisches Gewicht: 1,06 ± 0,01 Betriebstemperatur: -40...+125 °C	R-Serie V
			RH5, RM5, RDV, RFV, RF5, RD5
	Schwimmer Artikelnr. 251 387-2	Material: Edelstahl (AISI 316L) Gewicht-Offset: Ja Druck: 22,4 bar Magnet-Offset: Nein Spezifisches Gewicht: Max. 0,48 Betriebstemperatur: -40...+125 °C	T-Serie
			TH

- Stellen Sie sicher, dass das spezifische Gewicht des Schwimmers mindestens 0,05 weniger beträgt, als das der Flüssigkeit, die den Schwimmer bei Betriebstemperatur umgibt.
- Für Trennschichtmessung: Die spezifische Dichte der Flüssigkeiten müssen um 0,05 verschieden sein.
- Wenn der Magnet nicht dargestellt ist, befindet er sich auf der Schwimmer-Mittellinie.

- Mit Hilfe eines Gewichts lässt sich der auf dem Sensorstab installierte Schwimmer schräg stellen oder neigen. Damit bleibt der Schwimmer zu jeder Zeit mit dem Sensorstab in elektrischem Kontakt, um einen Potenzialausgleich des Schwimmers sicherzustellen. Der Offset ist für Anlagen erforderlich, die den Ex-Schutz-relevanten Richtlinien entsprechen.

Alle Maße in mm

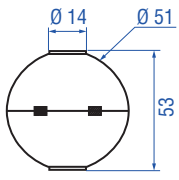
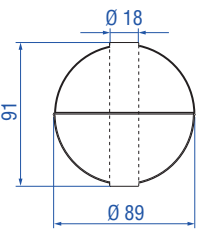
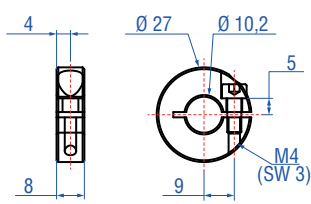
Zeichnung	Artikelname & -nummer	Beschreibung	Serie & Bauform
	Schwimmer Artikelnr. 251 447	Material: Edelstahl Gewicht: Ca. 42 ± 3 g Druck: Max. 60 bar Spezifisches Gewicht: Max. 0,72 Betriebstemperatur: -40...+145 °C	E-Serie EH, EE, ET (Stab) G-Serie V/G-Serie GH5, GT, GTE GB-Serie GB R-Serie RH, RD4, RT4, RF R-Serie V RH5, RM5, RDV, RFV, RF5, RD5 T-Serie TH
	Schwimmer Artikelnr. 251 469-2	Material: Edelstahl (AISI 316L) Gewicht-Offset: Ja Druck: 29,3 bar Magnet-Offset: Nein Spezifisches Gewicht: Max. 0,45 Betriebstemperatur: -40...+125 °C	E-Serie EH, EE, ET (Stab) G-Serie V/G-Serie GH5, GT, GTE GB-Serie GB R-Serie RH, RD4, RT4, RF R-Serie V RH5, RM5, RDV, RFV, RF5, RD5 T-Serie TH
	Stoppkragen für Ø 10 mm Sensorstäbe (Innensechskantschlüssel 3 mm) Artikelnr. 255 242	Endanschlag für Schwimmer Material: Edelstahl 1.4301 (AISI 304) Gewicht: Ca. 30 g 3 mm Innensechskantschlüssel notwendig Anzugsmoment: 2...4 Nm	E-Serie EH, EE, ET (Stab) G-Serie V/G-Serie GH5, GT, GTE GB-Serie GB R-Serie RH, RD4, RT4 R-Serie V RH5, RM5, RDV, RD5 T-Serie TH

- Stellen Sie sicher, dass das spezifische Gewicht des Schwimmers mindestens 0,05 weniger beträgt, als das der Flüssigkeit, die den Schwimmer bei Betriebstemperatur umgibt.
- Für Trennschichtmessung: Die spezifische Dichte der Flüssigkeiten müssen um 0,05 verschieden sein.
- Wenn der Magnet nicht dargestellt ist, befindet er sich auf der Schwimmer-Mittellinie.

- Mit Hilfe eines Gewichts lässt sich der auf dem Sensorstab installierte Schwimmer schräg stellen oder neigen. Damit bleibt der Schwimmer zu jeder Zeit mit dem Sensorstab in elektrischem Kontakt, um einen Potenzialausgleich des Schwimmers sicherzustellen. Der Offset ist für Anlagen erforderlich, die den Ex-Schutz-relevanten Richtlinien entsprechen.

Alle Maße in mm

2. O-Ringe

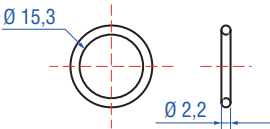
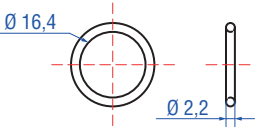
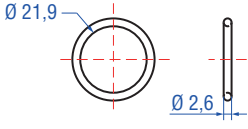
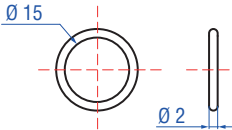
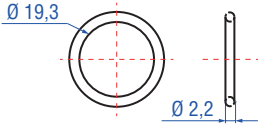
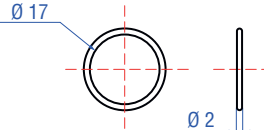
Zeichnung	Artikelname & -nummer	Beschreibung	Serie & Bauform
	O-Ring für Gewindeflansch M18×1,5-6g Artikelnr. 401 133	Material: Fluoroelastomer Durometer: 75 ±5 Shore A Betriebstemperatur: -40...+204 °C	E-Serie EH, ET (Stab) G-Serie V/G-Serie GH5, GT GB-Serie GB R-Serie RH, RD4, RF (HD) R-Serie V RH5, RM5, RDV, RFV (HD), RF5 (HD), RD5 T-Serie TH
	O-Ring für Gewindeflansch 3/4"-16 UNF-3A Artikelnr. 560 315	Material: Fluoroelastomer Durometer: 75 ±5 Shore A Betriebstemperatur: -40...+204 °C	E-Serie EH, ET (Stab) G-Serie V/G-Serie GH5, GT GB-Serie GB R-Serie RH, RD4, RF (HL/HP) R-Serie V RH5, RM5, RDV, RFV (HL/HP), RF5 (HL/HP), RD5 T-Serie TH
	O-Ring für Steckflansch Ø 26,9 mm Artikelnr. 560 705	Material: Nitrilkautschuk Betriebstemperatur: -53...+107 °C	R-Serie RD4 R-Serie V RDV, RD5
	O-Ring für Steckflansch Ø 18 mm Artikelnr. 560 853	Material: Fluoroelastomer Durometer: 75 Shore A Betriebstemperatur: -45...+200 °C	GB-Serie GB
	O-Ring für Gewindeflansch M22×1,5-6g Artikelnr. 561 337	Material: FPM Durometer: 75 Shore A Betriebstemperatur: -20...+200 °C	R-Serie RH R-Serie V RH5
	O-Ring für Steckflansch Ø 21 mm Artikelnr. 561 438	Material: FKM Durometer: 75 Shore A Betriebstemperatur: -18...+200 °C	GB-Serie GB

Alle Maße in mm

Zeichnung	Artikelname & -nummer	Beschreibung	Serie & Bauform
	O-Ring für Steckflansch Ø 30 mm Artikelnr. 562 062	Material: Nitralkautschuk Durometer: 70 Shore A Betriebstemperatur: -40...+75 °C	R-Serie V RFV (H3), RF5 (H3)

3. Stützringe



Zeichnung	Artikelname & -nummer	Beschreibung	Serie & Bauform
	Stützring für Steckflansch Ø 26,9 mm Artikelnr. 560 629	Material: Polymyte Durometer: 90 Shore A	R-Serie RD4 R-Serie V RDV, RD5
	Stützring für Steckflansch Ø 18 mm Artikelnr. 561 115	Material: PTFE + 60 % Bronze	GB-Serie GB
	Stützring für Steckflansch Ø 21 mm Artikelnr. 561 439	Material: PTFE	GB-Serie GB
	Stützring für Steckflansch Ø 30 mm Artikelnr. 562 061	Material: Nitralkautschuk Durometer: 90 Shore A	R-Serie V RFV (H3), RF5 (H3)



4. Montagezubehör

4.1 Allgemeines Zubehör

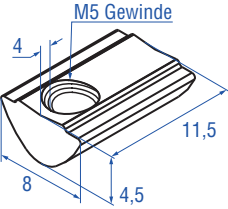
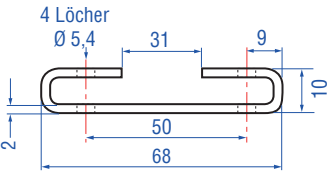
Foto/Zeichnung	Artikelname & -nummer	Beschreibung	Serie & Bauform
<p>Ø 6 26,5 36,5 9 6,8 30° Kippwinkel 14 M6</p>	<p>Gelenkkopf mit M6-Außengewinde Artikelnr. 254 210</p>	<p>Material: Galvanisierter Stahl</p>	<p>E-Serie ER-M</p>
<p>Ø 6,35 26,5 36,5 9 6,8 30° Kippwinkel 14 1/4"-28 UNF</p>	<p>Gelenkkopf mit 1/4"-28 UNF-Außengewinde Artikelnr. 254 235</p>	<p>Material: Galvanisierter Stahl</p>	<p>E-Serie ER-S</p>
<p>Ø 31,8 Ø 23,8 Ø 14,3 Ø 4,3 3,2</p>	<p>Magnetabstandhalter Artikelnr. 400 633</p>	<p>Material: Aluminium Gewicht: Ca. 5 g Flächenpressung: Max. 20 N/mm² Anzugsmoment für M4 Schrauben: 1 Nm</p>	<p>E-Serie EH, EE, ET (Stab) G-Serie V/G-Serie GH5, GT, GTE GB-Serie GB R-Serie RH, RD4, RT4 R-Serie V RH5, RM5, RDV, RD5 T-Serie TH</p>
<p>4 Löcher Ø 5,3 28 9 50 68 2 Breite der Montageklammer: 14,6</p>	<p>Montageklammer Artikelnr. 400 802</p>	<p>Material: Edelstahl (AISI 304)</p>	<p>E-Serie ET (Profil) G-Serie V GP5 R-Serie RP, RF (HFP) R-Serie V RP5, RV (HFP), RF5 (HFP)</p>

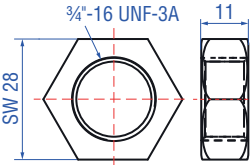
Alle Maße in mm

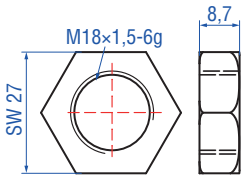
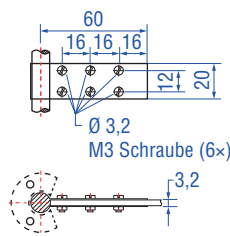
Foto/Zeichnung	Artikelname & -nummer	Beschreibung	Serie & Bauform
	<p>T-Nut-Mutter Artikelnr. 401 602</p>	<p>Anzugsmoment für M5 Schraube: 4,5 Nm</p>	<p>E-Serie ET (Profil) G-Serie V GP5 R-Serie RP R-Serie V RP5</p>
	<p>Montageklammer Artikelnr. 403 508</p>	<p>Material: Edelstahl 1.4301/1.4305 (AISI 304/303)</p>	<p>E-Serie EP, EP2, EL, ER</p>
	<p>Gewindeflansch M18x1,5-6g Artikelnr. 404 874</p>	<p>Material: Edelstahl 1.4305 (AISI 303) O-Ringe separat bestellen: O-Ring 15x2: Artikelnr. 560 853 O-Ring 15,3x2,2: Artikelnr. 401 133</p>	<p>R-Serie RF R-Serie V RFV, RF5</p>
	<p>Gewindeflansch 3/4"-16 UNF-3A Artikelnr. 404 875</p>	<p>Material: Edelstahl 1.4305 (AISI 303) O-Ringe separat bestellen: O-Ring 15x2: Artikelnr. 560 853 O-Ring 16,4x2,2: Artikelnr. 560 315</p>	<p>R-Serie RF R-Serie V RFV, RF5</p>
	<p>Sechskantmutter 3/4"-16 UNF-3A Artikelnr. 500 015</p>	<p>Material: Stahl, verzinkt</p>	<p>E-Serie EH, ET (Stab) G-Serie V/G-Serie GH5, GT GB-Serie GB R-Serie RH, RD4, RT4, RF (HL/HP) R-Serie V RH5, RM5, RDV, RFV (HL/HP), RF5 (HL/HP), RD5 T-Serie TH</p>

Foto/Zeichnung	Artikelname & -nummer	Beschreibung	Serie & Bauform
	<p>Sechskantmutter M18x1,5-6g ArtikelNr. 500 018</p>	<p>Material: Stahl, verzinkt</p>	<p>E-Serie EH, ET (Stab) G-Serie V/G-Serie GH5, GT GB-Serie GB R-Serie RH, RD4, RT4, RF (HD) R-Serie V RH5, RM5, RDV, RFV (HD), RF5 (HD), RD5 T-Serie TH</p>
	<p>Befestigungslasche ArtikelNr. 561 481</p>	<p>Anwendung: Zur Befestigung von Sensorstäben (Ø 10 mm) bei Nutzung eines U-Magnets oder Blockmagnets Material: Messing, unmagnetisch</p>	<p>E-Serie EH, ET (Stab), EE G-Serie V/G-Serie GH5, GT, GTE GB-Serie GB R-Serie RH, RD4, RT4 R-Serie V RH5, RM5, RDV, RD5 T-Serie TH</p>
	<p>Adapterplatte ArtikelNr. 255 198</p>	<p>Adapterplatte zur Montage eines RFV-B als Ersatz für einen RF-C. Bestellen Sie den RFV-B mit dem Zusatz H003.</p>	<p>R-Serie V RFV</p>

4.2 Sensorrohr HD/HL/HP für R-Serie V RFV & RF5

Das Sensorrohr HD/HL/HP dient als Stützrohr/Schutzrohr für die R-Serie V RFV & RF5. Beachten Sie zur Installation die Betriebsanleitung der R-Serie V.

HD (mit Gewindeflansch M18x1,5-6g)/HL (mit Gewindeflansch 3/4"-16 UNF-3A)

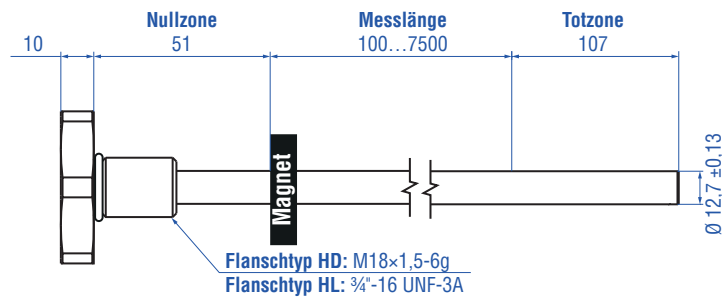

HP (mit Gewindeflansch 3/4"-16 UNF-3A mit Dichtleiste)

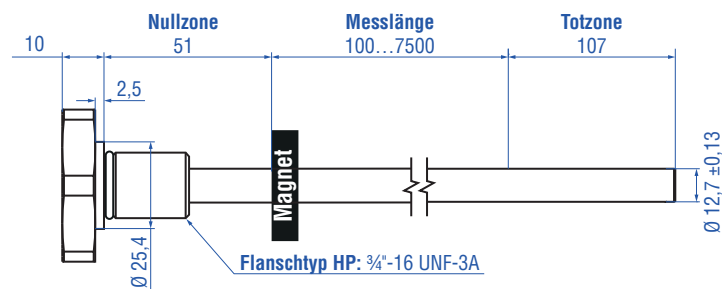

Alle Maße in mm

TECHNISCHE DATEN

Betriebsbedingungen

Betriebsdruck 350 bar / 700 bar Spitze (bei 10 × 1 min) für Sensorrohr

Design/Material

Flansch Edelstahl 1.4305 (AISI 303)

Sensorrohr Edelstahl 1.4301 (AISI 304)

Messlänge 100...7500 mm

BESTELLSCHLÜSSEL

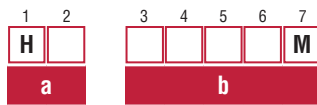

a		Design
H	D	Gewindeflansch M18×1,5-6g
H	L	Gewindeflansch ¾"-16 UNF-3A
H	P	Gewindeflansch ¾"-16 UNF-3A mit Dichtleiste

b		Messlänge			
X	X	X	X	M	0100...7500 mm
Standard Messlänge (mm)		Bestellschritte			
100 ... 1000 mm		50 mm			
1000 ... 5000 mm		100 mm			
5000 ... 7500 mm		250 mm			

LIEFERUMFANG



- Sensorrohr
- O-Ring

Zubehör separat
bestellen.

4.3 Sensorrohr H3 für R-Serie V RFV & RF5

Das Sensorrohr H3 dient als Schutzrohr/Stützrohr zur Führung von drei R-Serie V RFV- oder RF5-Sensoren. Beachten Sie zur Installation das Datenblatt des Sensorrohrs H3 (Dokumentennr. [552162](#)).

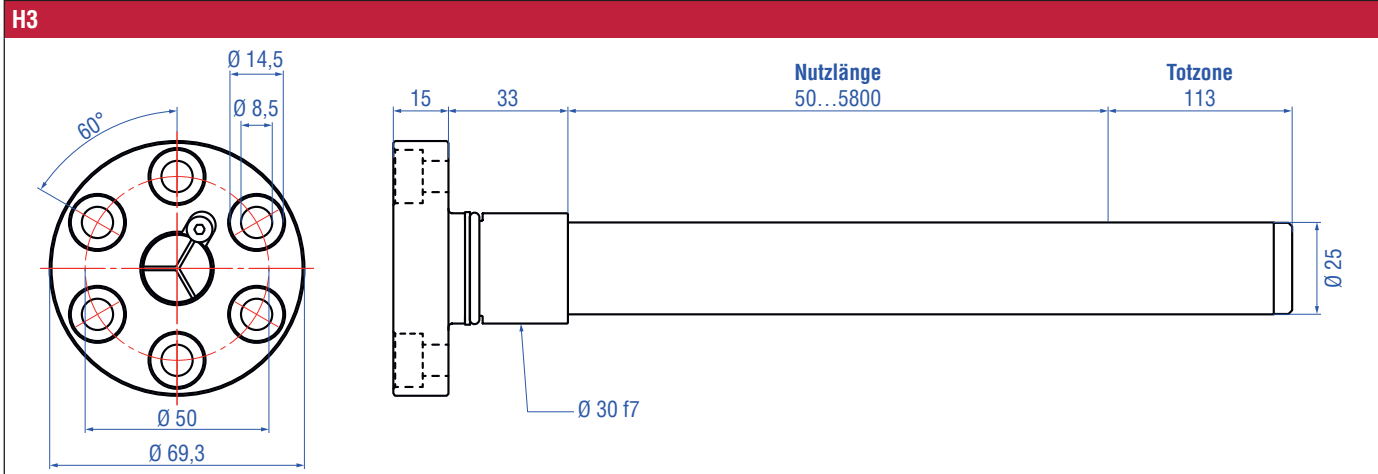

TECHNISCHE DATEN

Betriebsbedingungen	
Betriebstemperatur	-40...+85 °C
Betriebsdruck	350 bar
Design/Material	
Flansch	Edelstahl 1.4305
Stützrohr	Edelstahl 1.4307
Nutzlänge	50...5800 mm
Mechanische Montage	
Montage	Befestigung über 6 × Zylinderschrauben M8 am Zylinder (Anzugsmoment 34 Nm / ISO 4762-M8 aus A2-70)

BESTELLSCHLÜSSEL

1	2	3	4	5	6	7	8	9	
H	3	S	0					M	
a		b		c					d

a	Bauform
H 3	Sensorrohr mit 3 Kammern für 3 RFV-/RF5-Sensoren

b	Design
S	Ø 30 mm Steckflansch, Ø 25 mm Stab

c	Optionen
0	Keine Option

d	Nutzlänge
X X X X M	0050...5800 mm

LIEFERUMFANG



H3-Sensorrohr

- Sensorrohr
- O-Ring
- Stützring

4.4 Sensorprofil HFP für R-Serie V RFV & RF5

Das HFP besteht aus einem Basisprofil, das mit einer Messlänge von 150...2000 mm erhältlich ist. An dieses Basisprofil können, je nach der geforderten Messlänge, verschiedene Erweiterungsprofile mit einer Messlänge von 2000 mm hinzugefügt werden, so dass eine gesamte Messlänge von 150...20.000 mm möglich ist. Die Profile werden vor Ort zusammengesetzt und mit einer Endkappe verschlossen.

Das HFP kann mit folgenden Magneten genutzt werden:

- U-Magnet OD33 (Artikelnummer 251 416-2), siehe Kapitel 1.2 auf Seite 6
 - U-Magnet (Artikelnummer 252 185), siehe Kapitel 1.2 auf Seite 6
 - Blockmagnet K (Artikelnummer 251 298-2), siehe Kapitel 1.4 auf Seite 9
 - Blockmagnet L (Artikelnummer 403 448), siehe Kapitel 1.4 auf Seite 9
- Beachten Sie zur Installation die Betriebsanleitung der R-Serie V.

HFP Basisprofil

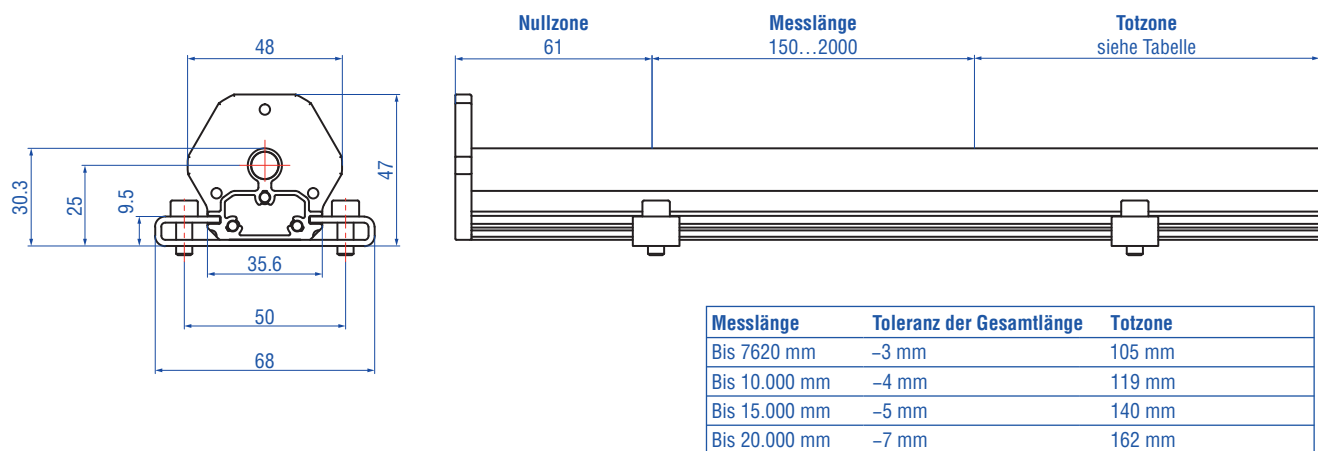

Hinweis: Die Toleranz der Gesamtlänge hat keinen Einfluss auf die Messlänge.

HFP Erweiterungsprofil (0...9 Stücke, abhängig von der bestellten Messlänge)

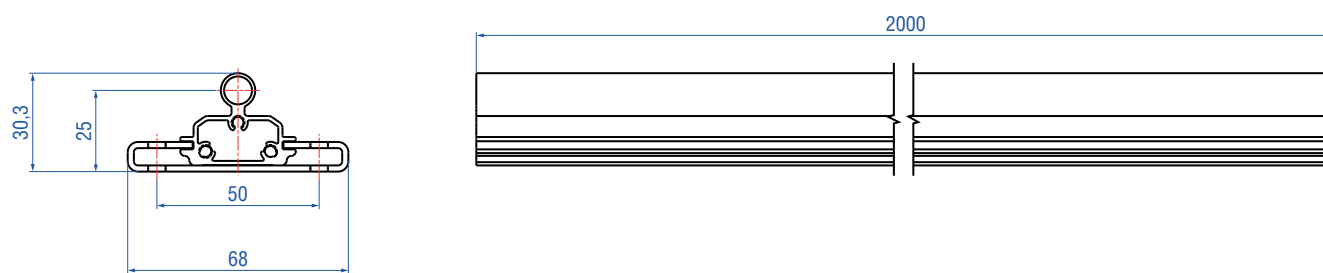

Alle Maße in mm

TECHNISCHE DATEN

Betriebsbedingungen

Schutzart IP30

Design/Material

Sensorprofil Aluminium

Messlänge HFP-Basisprofil: 150...2000 mm
HFP-Erweiterungsprofil: 2000 mm

HINWEIS

Kontaktieren Sie Temposonics, wenn Sie das HFP für den R-Serie 2004 RF verwenden möchten.

BESTELLSCHLÜSSEL

1	2	3	4	5	6	7	8	9
H	F	P						M
a			b					

a	Design		
H	F	P	Profil

b	Messlänge					
X	X	X	X	X	M	0150...20000 mm
Standard Messlänge (mm)		Bestellschritte				
150 ... 1000 mm		50 mm				
1000 ... 5000 mm		100 mm				
5000 ... 10000 mm		250 mm				
10000 ... 15000 mm		500 mm				
15000 ... 20000 mm		1000 mm				

LIEFERUMFANG



- 1 × Basisprofil inkl. Zubehör (5 × Montageklammern + 1 × Endkappe) (Artikelnr. 255199Mxxxx)
- Anzahl Erweiterungsprofile abhängig von bestellter Messlänge (Artikelnr. 403617M2000)
- Anzahl Zubehör für Erweiterungsprofil abhängig von bestellter Messlänge (5 × Montageklammern, 4 × Verbindungsstifte + 1 × Dichtung) (Artikelnr. 254300)

5. Steckverbinder

5.1 Übersicht

E-Serie	G-Serie V/G-Serie	R-Serie	R-Serie
Analog – D34 <i>mit 1 × M12-Stecker</i>	Analog – D60 <i>mit 1 × M16-Stecker</i>	CANbus – D54 <i>mit 1 × M8-Stecker, 1 × M12-Buchse & 1 × M12-Stecker</i>	PROFIBUS – D53 <i>mit 1 × M8-Stecker, 1 × M12-Buchse & 1 × M12-Stecker</i>
Gegenstecker	Gegenstecker	Gegenstecker	Gegenstecker
M12-A-codierte Buchse (4 pol./5 pol.), gerade Artikelnr. 370 677	M16-Buchse (6 pol.), gerade Artikelnr. 370 423	Stromsteckverbinder M8-Buchse (4 pol.), gerade Artikelnr. 370 504	Stromsteckverbinder M8-Buchse (4 pol.), gerade Artikelnr. 370 504
M12-A-codierte Buchse (5 pol.), gewinkelt Artikelnr. 370 678	M16-Buchse (6 pol.), gewinkelt Artikelnr. 370 460	Stromsteckverbinder M8-Buchse (4 pol.), gewinkelt Artikelnr. 560 886	Stromsteckverbinder M8-Buchse (4 pol.), gewinkelt Artikelnr. 560 886
CANbus – D34 <i>mit 1 × M12-Stecker</i>	Digital – D60 <i>mit 1 × M16-Stecker</i>	Signalsteckverbinder M12-A-codierter Stecker (5 pol.), gerade Artikelnr. 561 665	Signalsteckverbinder M12-B-codierter Stecker (4 pol.), gerade Artikelnr. 560 884
Gegenstecker	Gegenstecker	Signalsteckverbinder M12-A-codiert Buchse (5 pol.), gerade Artikelnr. 370 677	Signalsteckverbinder M12-B-codierte Buchse (5 pol.), gewinkelt Artikelnr. 370 514
M12-A-codierte Buchse (4 pol./5 pol.), gerade Artikelnr. 370 677	M16-Buchse (6 pol.), gerade Artikelnr. 370 423	Signalsteckverbinder M12-A-codierte Buchse (5 pol.), gewinkelt Artikelnr. 370 678	Signalsteckverbinder M12-B-codierter Stecker (5 pol.), gewinkelt Artikelnr. 370 515
M12-A-codierte Buchse (5 pol.), gewinkelt Artikelnr. 370 678	M16-Buchse (6 pol.), gewinkelt Artikelnr. 370 460	CANbus – D60 <i>mit 1 × M16-Stecker</i>	Signalsteckverbinder M12-B-codierte Buchse (4 pol.), gerade Artikelnr. 560 885
IO-Link – D44 <i>mit 1 × M12-Stecker</i>	GB-Serie	Gegenstecker	PROFIBUS – D63 <i>mit 1 × M16-Buchse & 1 × M16-Stecker</i>
Gegenstecker	Analog – D34 <i>mit 1 × M12-Stecker</i>	Gegenstecker	Gegenstecker
M12-A-codierte Buchse (4 pol./5 pol.), gerade Artikelnr. 370 677	M12-A-codierte Buchse (4 pol./5 pol.), gerade Artikelnr. 370 677	M16-Buchse (6 pol.), gerade Artikelnr. 370 423	M16-Buchse (6 pol.), gerade Artikelnr. 370 423
M12-A-codierte Buchse (5 pol.), gewinkelt Artikelnr. 370 678	M12-A-codierte Buchse (5 pol.), gewinkelt Artikelnr. 370 678	M16-Buchse (6 pol.), gewinkelt Artikelnr. 370 460	M16-Buchse (6 pol.), gewinkelt Artikelnr. 370 460
Start/Stopp – D84 <i>mit 1 × M12-Stecker</i>	Analog – D60 <i>mit 1 × M16-Stecker</i>	CANbus – D62 <i>mit 2 × M16-Stecker</i>	M16-Stecker (6 pol.), gerade Artikelnr. 370 427
Gegenstecker	Gegenstecker	Gegenstecker	M16-Stecker (6 pol.), gewinkelt Artikelnr. 370 621
M12-A-codierte Buchse (8 pol.), gerade Artikelnr. 370 694	M16-Buchse (6 pol.), gerade Artikelnr. 370 423	M16-Buchse (6 pol.), gerade Artikelnr. 370 423	
M12-A-codierte Buchse (8 pol.), gewinkelt Artikelnr. 370 699	M16-Buchse (6 pol.), gewinkelt Artikelnr. 370 460	M16-Buchse (6 pol.), gewinkelt Artikelnr. 370 460	
SSI – D84 <i>mit 1 × M12-Stecker</i>	SSI – D70 <i>mit 1 × M16-Stecker</i>		
Gegenstecker	Gegenstecker		
M12-A-codierte Buchse (8 pol.), gerade Artikelnr. 370 694	M16-Buchse (7 pol.), gerade Artikelnr. 370 624		
M12-A-codierte Buchse (8 pol.), gewinkelt Artikelnr. 370 699	M16-Buchse (7 pol.), gewinkelt Artikelnr. 560 779		
	SSI – D84 <i>mit 1 × M12-Stecker</i>		
	Gegenstecker		
	M12-A-codierte Buchse (8 pol.), gerade Artikelnr. 370 694		
	M12-A-codierte Buchse (8 pol.), gewinkelt Artikelnr. 370 699		

R-Serie V	R-Serie V	R-Serie V
Analog – D34 <i>mit 1 × M12-Stecker</i>	EtherNet/IP™ – D56 <i>mit 1 × M8-Stecker & 2 × M12-Buchse</i>	PROFINET – D56 <i>mit 1 × M8-Stecker & 2 × M12-Buchse</i>
Gegenstecker	Gegenstecker	Gegenstecker
M12-A-codierte Buchse (4 pol./5 pol.), gerade Artikelnr. 370 677	Stromsteckverbinder M8-Buchse (4 pol.), gerade Artikelnr. 370 504	Stromsteckverbinder M8-Buchse (4 pol.), gerade Artikelnr. 370 504
M12-A-codierte Buchse (5 pol.), gewinkelt Artikelnr. 370 678	Stromsteckverbinder M8-Buchse (4 pol.), gewinkelt Artikelnr. 560 886	Stromsteckverbinder M8-Buchse (4 pol.), gewinkelt Artikelnr. 560 886
Analog – D60 <i>mit 1 × M16-Stecker</i>	Signalsteckverbinder M12-D-codiert (4 pol.), gerade Artikelnr. 370 523	Signalsteckverbinder M12-D-codiert (4 pol.), gerade Artikelnr. 370 523
Gegenstecker	EtherNet/IP™ – D58 <i>mit 1 × M12-Buchse & 2 × M12-Stecker</i>	PROFINET – D58 <i>mit 1 × M12-Buchse & 2 × M12-Stecker</i>
M16-Buchse (6 pol.), gerade Artikelnr. 370 423	Gegenstecker	Gegenstecker
M16-Buchse (6 pol.), gewinkelt Artikelnr. 370 460	Stromsteckverbinder M12 A-codiert Buchse (4 pol./5 pol.), gerade Artikelnr. 370 677	Stromsteckverbinder M12 A-codiert Buchse (4 pol./5 pol.), gerade Artikelnr. 370 677
EtherCAT® – D56 <i>mit 1 × M8-Stecker & 2 × M12-Buchse</i>	Signalsteckverbinder M12-D-codiert (4 pol.), gerade Artikelnr. 370 523	Signalsteckverbinder M12-D-codiert (4 pol.), gerade Artikelnr. 370 523
Gegenstecker	EtherNet/IP™ – MXX <i>mit 2 × M12-Stecker</i>	PROFINET – MXX <i>mit 2 × M12-Stecker</i>
Stromsteckverbinder M8-Buchse (4 pol.), gerade Artikelnr. 370 504	Gegenstecker	Gegenstecker
Stromsteckverbinder M8-Buchse (4 pol.), gewinkelt Artikelnr. 560 886	Signalsteckverbinder M12-D-codiert (4 pol.), gerade Artikelnr. 370 523	Signalsteckverbinder M12-D-codiert (4 pol.), gerade Artikelnr. 370 523
Signalsteckverbinder M12-D-codiert (4 pol.), gerade Artikelnr. 370 523	POWERLINK – D56 <i>mit 1 × M8-Stecker & 2 × M12-Buchse</i>	SSI – D70 <i>mit 1 × M16-Stecker</i>
EtherCAT® – D58 <i>mit 1 × M12-Buchse & 2 × M12-Stecker</i>	Gegenstecker	Gegenstecker
Gegenstecker	Stromsteckverbinder M8-Buchse (4 pol.), gerade Artikelnr. 370 504	M16-Buchse (7 pol.), gerade Artikelnr. 370 624
Stromsteckverbinder M12 A-codiert Buchse (4 pol./5 pol.), gerade Artikelnr. 370 677	Stromsteckverbinder M8-Buchse (4 pol.), gewinkelt Artikelnr. 560 886	M16-Buchse (7 pol.), gewinkelt Artikelnr. 560 779
Signalsteckverbinder M12-D-codiert (4 pol.), gerade Artikelnr. 370 523	Signalsteckverbinder M12-D-codiert (4 pol.), gerade Artikelnr. 370 523	SSI – D84 <i>mit 1 × M12-Stecker</i>
EtherCAT® – MXX <i>mit 2 × M12-Stecker</i>	POWERLINK – D58 <i>mit 1 × M12-Buchse & 2 × M12-Stecker</i>	Gegenstecker
Gegenstecker	Gegenstecker	M12-A-codierte Buchse (8 pol.), gerade Artikelnr. 370 694
Signalsteckverbinder M12-D-codiert (4 pol.), gerade Artikelnr. 370 523	Stromsteckverbinder M12 A-codiert Buchse (4 pol./5 pol.), gerade Artikelnr. 370 677	M12-A-codierte Buchse (8 pol.), gewinkelt Artikelnr. 370 699
	Signalsteckverbinder M12-D-codiert (4 pol.), gerade Artikelnr. 370 523	
	POWERLINK – MXX <i>mit 2 × M12-Stecker</i>	
	Gegenstecker	
	Signalsteckverbinder M12-D-codiert (4 pol.), gerade Artikelnr. 370 523	

5.2 M8-Steckverbinder

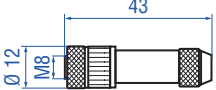
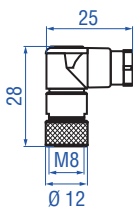
Zeichnung	Artikelname & -nummer	Beschreibung	Serie & Ausgang
	M8-Buchse (4 pol.), gerade Artikelnr. 370 504	Material: CuZn vernickelt Anschlussart: Lötten Kabel Ø: 3,5...5 mm Ader: 0,25 mm ² Betriebstemperatur: -40...+85 °C Schutzart: IP67 (fachgerecht montiert) Anzugsmoment: 0,5 Nm	R-Serie
			CANbus D54 PROFIBUS D53
	M8-Buchse (4 pol.), gewinkelt Artikelnr. 560 886	Material: PA Anschlussart: Lötten Kabel Ø: 3,5...5 mm Ader: 0,25 mm ² Betriebstemperatur: -40...+85 °C Schutzart: IP67 (fachgerecht montiert) Anzugsmoment: 0,5 Nm	R-Serie
			CANbus D54 PROFIBUS D53
			R-Serie V
			EtherCAT® D56 EtherNet/IP™ D56 POWERLINK D56 PROFINET D56

5.3 M12-Steckverbinder

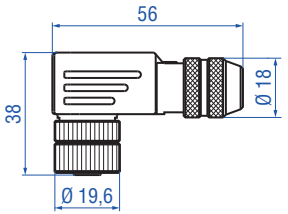
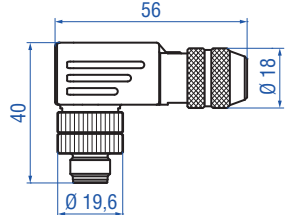
Zeichnung	Artikelname & -nummer	Beschreibung	Serie & Ausgang
	M12-B-codierte Buchse (5 pol.), gewinkelt Artikelnr. 370 514	Material: Zink vernickelt Anschlussart: Schraubanschluss Kontakteinsatz: Versilbert Kabel Ø: 6...8 mm Ader: 0,75 mm ² Betriebstemperatur: -40...+85 °C Schutzart: IP67 (fachgerecht montiert) Anzugsmoment: 0,4 Nm	R-Serie
			PROFIBUS D53
	M12-B-codierter Stecker (5 pol.), gewinkelt Artikelnr. 370 515	Material: Zink vernickelt Anschlussart: Schraubanschluss Kontakteinsatz: Versilbert Kabel Ø: 6...8 mm Ader: 0,75 mm ² Betriebstemperatur: -40...+85 °C Schutzart: IP67 (fachgerecht montiert) Anzugsmoment: 0,4 Nm	R-Serie
			PROFIBUS D53

HINWEIS

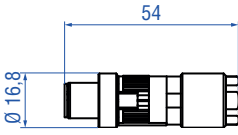
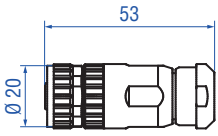
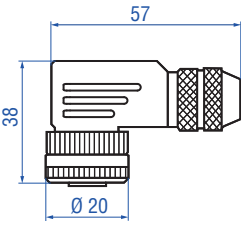
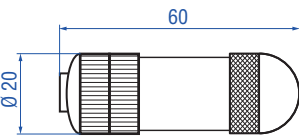

Beachten Sie die Montagehinweise des Herstellers.

Zeichnung	Artikelname & -nummer	Beschreibung	Serie & Ausgang	
	M12-D-codierter Stecker (4 pol.), gerade Artikelnr. 370 523	Material: Zink vernickelt Anschlussart: Schneidklemme Kabel Ø: 6...7,2 mm Ader: 24 AWG – 22 AWG Betriebstemperatur: -25...+85 °C Schutzart: IP65/IP67 (fachgerecht montiert) Anzugsmoment: 0,6 Nm	R-Serie V	
			EtherCAT®	D56, D58, MXX
			EtherNet/IP™	D56, D58, MXX
			POWERLINK	D56, D58, MXX
			PROFINET	D56, D58, MXX
	M12-A-codierte Buchse (4 pol./5 pol.), gerade Artikelnr. 370 677	Material: GD-Zn, Ni Anschlussart: Schraubanschluss Kontakteinsatz: CuZn Kabel Ø: 4...8 mm Ader: Max. 1,5 mm² (16 AWG) Betriebstemperatur: -30...+85 °C Schutzart: IP67 (fachgerecht montiert) Anzugsmoment: 0,6 Nm	E-Serie	
			Analog	D34
			CANbus	D34
			IO-Link	D44
			GB-Serie	
			Analog	D34
			R-Serie	
			CANbus	D54
			R-Serie V	
			Analog	D34
EtherCAT®	D58			
EtherNet/IP™	D58			
POWERLINK	D58			
PROFINET	D58			
	M12-A-codierte Buchse (5 pol.), gewinkelt Artikelnr. 370 678	Material: GD-Zn, Ni Anschlussart: Schraubanschluss Kontakteinsatz: CuZn Kabel Ø: 5...8 mm Ader: Max 0,75 mm² (18 AWG) Betriebstemperatur: -25...+85 °C Schutzart: IP67 (fachgerecht montiert) Anzugsmoment: 0,4 Nm	E-Serie	
			Analog	D34
			CANbus	D34
			IO-Link	D44
			GB-Serie	
			Analog	D34
			R-Serie	
CANbus	D54			
R-Serie V				
Analog	D34			
	M12-A-codierte Buchse (8 pol.), gerade Artikelnr. 370 694	Gehäuse: GD-ZnAL Anschlussart: Schraubanschluss Kontakteinsatz: CuZn Kabel Ø: 4...9 mm Ader: 0,75 mm² Betriebstemperatur: -25...+90 °C Schutzart: IP67 (fachgerecht montiert) Anzugsmoment: 0,6 Nm	E-Serie	
			Start/Stopp	D84
			SSI	D84
			GB-Serie	
			SSI	D84
			R-Serie V	
			SSI	D84

Alle Maße in mm

HINWEIS

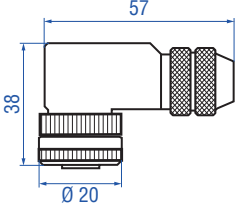
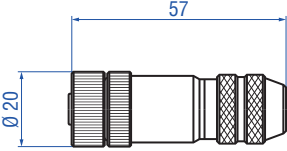
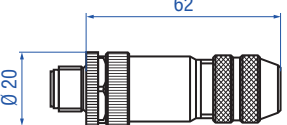
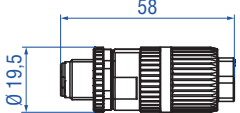

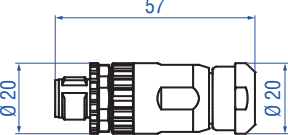
Beachten Sie die Montagehinweise des Herstellers.

Zeichnung	Artikelname & -nummer	Beschreibung	Serie & Ausgang
	M12-A-codierte Buchse (8 pol.), gewinkelt ArtikelNr. 370 699	Gehäuse: GD-ZnAL Anschlussart: Schraubanschluss Kontakteinsatz: CuZn Kabel Ø: 6...8 mm Ader: 0,5 mm ² Betriebstemperatur: -25...+85 °C Schutzart: IP67 (fachgerecht montiert) Anzugsmoment: 0,6 Nm	E-Serie Start/Stopp D84 SSI D84
			GB-Serie SSI D84 R-Serie V SSI D84
	M12-B-codierte Buchse (5 pol.), gerade ArtikelNr. 370 766	Material: CuZn Anschlussart: Geschraubt Kontakteinsatz: Au Kabel Ø: 6...8 mm Ader: 0,75 mm ² Betriebstemperatur: -40...+85 °C Schutzart: IP67 (fachgerecht montiert) Anzugsmoment: 0,5 Nm	R-Serie PROFIBUS D53
	M12-B-codierter Stecker (5 pol.), gerade ArtikelNr. 370 809	Material: CuZn Anschlussart: Geschraubt Kontakteinsatz: Au Kabel Ø: 6...8 mm Ader: 0,75 mm ² Betriebstemperatur: -40...+85 °C Schutzart: IP67 (fachgerecht montiert) Anzugsmoment: 0,5 Nm	R-Serie PROFIBUS D53
	M12-B-codierter Stecker (4 pol.), gerade ArtikelNr. 560 884	Material: Zink vernickelt Anschlussart: Schneidklemme Kontakteinsatz: Vergoldet Kabel Ø: 4,5...8,8 mm Ader: 0,34 mm ² (22 AWG) Betriebstemperatur: -40...+85 °C Schutzart: IP65/IP67 (fachgerecht montiert) Kontaktanzahl: 2 Pins Anzugsmoment: 0,6 Nm	R-Serie PROFIBUS D53
	M12-B-codierte Buchse (4 pol.), gerade ArtikelNr. 560 885	Material: Zink vernickelt Anschlussart: Schneidklemme Kontakteinsatz: Vergoldet Kabel Ø: 4,5...8,8 mm Ader: 0,34 mm ² (22 AWG) Betriebstemperatur: -40...+85 °C Schutzart: IP65/IP67 (fachgerecht montiert) Kontaktanzahl: 2 Pins Anzugsmoment: 0,6 Nm	R-Serie PROFIBUS D53
	M12-A-codierter Stecker (5 pol.), gerade ArtikelNr. 561 665	Material: GD-Zn, Ni Anschlussart: Schraubanschluss Kontakteinsatz: CuZn Kabel Ø: 4...8 mm Ader: 1,5 mm ² Betriebstemperatur: -30...+85 °C Schutzart: IP67 (fachgerecht montiert) Anzugsmoment: 0,6 Nm	E-Serie CANbus D34
			R-Serie CANbus D54

HINWEIS

Beachten Sie die Montagehinweise des Herstellers.

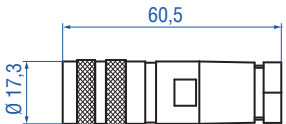
5.4 M16-Steckverbinder

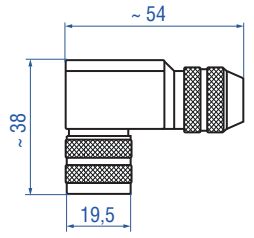
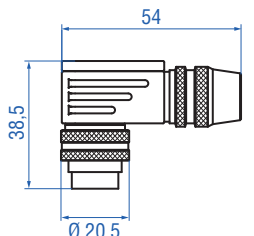
Zeichnung	Artikelname & -nummer	Beschreibung	Serie & Ausgang
	M16-Buchse (6 pol.), gerade Artikelnr. 370 423	Material: Zink vernickelt Anschlussart: Lötten Kabel Ø: 6...8 mm Betriebstemperatur: -40...+100 °C Schutzart: IP65/IP67 (fachgerecht montiert) Anzugsmoment: 0,6 Nm	G-Serie V/G-Serie Analog D60 Digital D60
			GB-Serie Analog D60
	M16-Stecker (6 pol.), gerade Artikelnr. 370 427	Material: Zink vernickelt Anschlussart: Lötten Kontakteinsatz: Versilbert Kabelklemme: PG9 Kabel Ø: 6...8 mm Betriebstemperatur: -40...+100 °C Schutzart: IP65/IP67 (fachgerecht montiert)	R-Serie PROFIBUS D63
	M16-Buchse (6 pol.), gewinkelt Artikelnr. 370 460	Material: Zink vernickelt Anschlussart: Lötten Kabel Ø: 6...8 mm Ader: 0,75 mm ² (20 AWG) Betriebstemperatur: -40...+95 °C Schutzart: IP67 (fachgerecht montiert) Anzugsmoment: 0,6 Nm	G-Serie V/G-Serie Analog D60 Digital D60
			GB-Serie Analog D60
	M16-Stecker (6 pol.), gewinkelt Artikelnr. 370 621	Material: Messing, vernickelt Anschlussart: Lötten Kontakteinsatz: Versilbert Kabel Ø: 6...8 mm Betriebstemperatur: -30...+95 °C Schutzart: IP67 (fachgerecht montiert)	R-Serie PROFIBUS D63

Alle Maße in mm

HINWEIS
Beachten Sie die Montagehinweise des Herstellers.

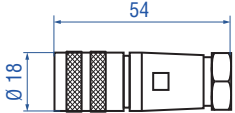
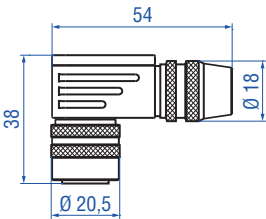
Zeichnung	Artikelname & -nummer	Beschreibung	Serie & Ausgang
	M16-Buchse (7 pol.), gerade Artikelnr. 370 624	Material: Zink vernickelt Anschlussart: Lötten Kontakteinsatz: Versilbert Kabelklemme: PG9 Kabel Ø: 6...8 mm Betriebstemperatur: -40...+100 °C Schutzart: IP65/IP67 (fachgerecht montiert) Anzugsmoment: 0,7 Nm	GB-Serie SSI D70
			R-Serie V SSI D70
	M16-Buchse (7 pol.), gewinkelt Artikelnr. 560 779	Material: Zink vernickelt Anschlussart: Lötten Kontakteinsatz: Versilbert Kabel Ø: 6...8 mm Ader: 0,75 mm ² (20 AWG) Betriebstemperatur: -40...+95 °C Schutzart: IP67 (fachgerecht montiert) Anzugsmoment: 0,5 Nm	GB-Serie SSI D70
			R-Serie V SSI D70

5.5 Anschlusszubehör

Zeichnung	Artikelname & -nummer	Beschreibung	Serie & Ausgang
	PROFIBUS Filterbox, M16 (6 pol.) Artikelnr. 252 916	Die Box dient zum EMV-konformen Einspeisen der Versorgungsspannung in das Profibus-DP Hybrid-Kabel.	R-Serie PROFIBUS D63
	M12-Endkappe Artikelnr. 370 537	Zum Verschließen von M12-Buchsen. Material: Messing vernickelt Schutzart: IP67 (fachgerecht montiert) Anzugsmoment: 0,39...0,49 Nm	R-Serie CANbus D54
			PROFIBUS D53
			R-Serie V EtherCAT® D56, D58
			EtherNet/IP™ D56, D58
			POWERLINK D56, D58
			PROFINET D56, D58

HINWEIS

Beachten Sie die Montagehinweise des Herstellers.

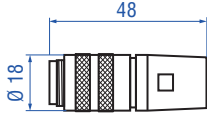
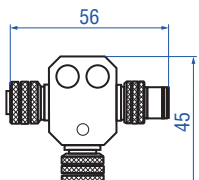
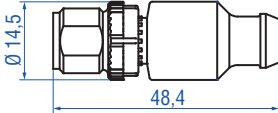
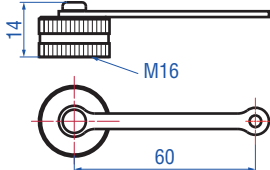
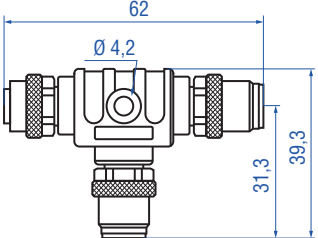
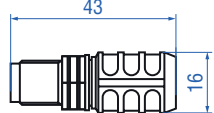
Zeichnung	Artikelname & -nummer	Beschreibung	Serie & Ausgang
	Aktiver M16-Abschlussstecker (6 pol.) Artikelnr. 370 620	Material: Zink vernickelt Kontakteinsatz: Versilbert Betriebstemperatur: -40...+75 °C Schutzart: IP67 (fachgerecht montiert)	R-Serie PROFIBUS D63
	M12-A-codierter T-Verbinder (5 pol.) Artikelnr. 370 691	Selbstsichernde Überwurfmutter 2 × Buchse 1 × Stecker Eigenschaft: Geschirmt Schutzart: IP67 (fachgerecht montiert)	E-Serie CANbus D34 R-Serie CANbus D54
	Passiver M12-A-codierter Abschlussstecker (5 pol.) Artikelnr. 370 700	Material: PUR Anschlussart: Schraubanschluss Kontakteinsatz: Au Betriebstemperatur: -25...+85 °C Schutzart: IP68 (fachgerecht montiert)	E-Serie CANbus D34 R-Serie CANbus D54
	M16-Endkappe Artikelnr. 403 290	Material: Vernickeltes Messing	G-Serie V/G-Serie Analog D60 Digital D60 GB-Serie SSI D70 R-Serie Analog D60 CANbus D60, D62 PROFIBUS D63 SSI D70
	M12-B-codierter T-Verbinder (5 pol.) Artikelnr. 560 887	Material: Zink vernickelt Anschlussart: Löten Kontakteinsatz: Versilbert Installation: Im Feld installierbar Betriebstemperatur: -30...+90 °C Schutzart: IP67 (fachgerecht montiert)	R-Serie PROFIBUS D53
	Aktiver M12-B-codierter Abschlussstecker (4 pol.) Artikelnr. 560 888	Gehäuse: PUR Anschlussart: Schraubanschluss Kontakteinsatz: Versilbert Betriebstemperatur: -30...+90 °C Schutzart: IP68 (fachgerecht montiert)	R-Serie PROFIBUS D53

Alle Maße in mm

HINWEIS

Beachten Sie die Montagehinweise des Herstellers.

6. Kabel



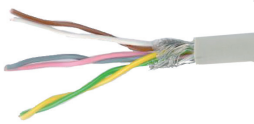
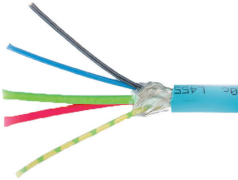
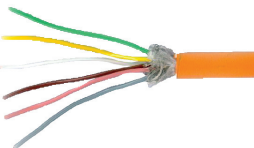

Für Temposonics Sensoren sind eine Vielzahl an Kabelvariationen erhältlich. Neben den aufgeführten Kabeln mit offenen Enden ist es auch möglich im Kabelkonfigurator (Kapitel 7) die Kabel für die aufgelisteten Ausgänge individuell anzupassen.

Bei einigen Sensormodellen können Sie den Sensor mit Kabelabgang konfigurieren. Für diese direkte Montage des Kabels am Sensor ist in der folgenden Liste der Buchstabe für die Bezeichnung des Kabelabgangs im Bestellschlüssel angegeben. Weitere Informationen entnehmen Sie bitte den entsprechenden Datenblättern bzw. Betriebsanleitungen des jeweiligen Sensors.

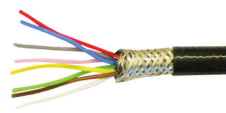

6.1 Kabel mit offenen Enden

Foto	Artikelname & -nummer	Beschreibung	Serie & Ausgang	
	PVC-Kabel Artikelnr. 530 032	Material: PVC-Ummantelung; grau Eigenschaften: Paarweise verdreht, geschirmt, flexibel Kabel Ø: 6 mm Querschnitt: 3 × 2 × 0,14 mm ² Biegeradius: 10 × D (feste Verlegung) Betriebstemperatur: -40...+105 °C	E-Serie	
			Analog	D34
			Start/Stopp	D84
			SSI	D84
			G-Serie V/G-Serie	
			Analog	D60, EXX
			Digital	D60, EXX
			GB-Serie	
			Analog	D34, D60
			SSI	D70, D84
R-Serie V				
Analog	D34, D60, EXX, RXX			
SSI	D70, D84, EXX, RXX			
	PVC-Kabel Artikelnr. 530 040	Material: PVC-Ummantelung; petrol Eigenschaften: Hybridkabel (PROFIBUS mit Stromversorgung), flexibel Kabel Ø: 8 mm Querschnitt: 1 × 2 × 0,65 mm ² 3 × 1 × 0,75 mm ² Biegeradius: 5 × Ø (feste Verlegung) Betriebstemperatur: -30...+80 °C	R-Serie	
			PROFIBUS	D63
	PUR-Kabel Artikelnr. 530 052	Material: PUR-Ummantelung; orange Eigenschaften: Paarweise verdreht, geschirmt, hochflexibel, halogenfrei, schleppkettenfähig, weitgehend ölbeständig & flammwidrig Kabel Ø: 6,4 mm Querschnitt: 3 × 2 × 0,19 mm ² Biegeradius: 5 × D (feste Verlegung) Betriebstemperatur: -20...+80 °C	E-Serie	
			Analog	D34
			CANbus	D34
			Start/Stopp	D84
			SSI	D84
			G-Serie V/G-Serie	
			Analog	D60, LXX, HXX
			Digital	D60, LXX, HXX
			GB-Serie	
			Analog	D34, D60, HXX
			SSI	D70, D84, HXX
			R-Serie	
			CAN	D60, D62
R-Serie V				
Analog	D34, D60, HXX, LXX			
SSI	D70, D84, HXX, LXX			

Farbe der Stecker und Kabelmantel können sich ggf. ändern. Dabei bleiben Farben der Adern sowie technische Eigenschaften unverändert.

Foto	Artikelname & -nummer	Beschreibung	Serie & Ausgang	
	PVC-Kabel ArtikelNr. 530 108	Material: PVC-Ummantelung; grau Eigenschaften: Geschirmt, flexibel, weitgehend flammwidrig Kabel Ø: 4,9 mm Querschnitt: 3 × 0,34 mm ² Biegeradius: 5 × D (feste Verlegung) Betriebstemperatur: -30...+80 °C	R-Serie	
			CANbus	D54
			PROFIBUS	D53, AXX
			R-Serie V	
			EtherCAT®	D56, D58
			EtherNet/IP™	D56, D58
			POWERLINK	D56, D58
PROFINET	D56, D58			
	PUR-Kabel ArtikelNr. 530 109	Material: PUR-Ummantelung; violett Eigenschaften: Hochflexibel, halogenfrei, schleppkettenfähig, weitgehend ölbeständig & flammwidrig Kabel Ø: 8 mm Querschnitt: 1 × 2 × 0,25 mm ² Biegeradius: 65 mm Betriebstemperatur: -30...+70 °C	R-Serie	
			PROFIBUS	D53, AXX
	FEP-Kabel ArtikelNr. 530 112	Material: FEP-Ummantelung; schwarz Eigenschaften: Paarweise verdreht, geschirmt, flexibel, hohe thermische Beständigkeit, weitgehend öl- & säurebeständig Kabel Ø: 7,6 mm Querschnitt: 4 × 2 × 0,25 mm ² Biegeradius: 8 – 10 × D (feste Verlegung) Betriebstemperatur: -100...+180 °C	E-Serie	
			Analog	D34, TXX
			Start/Stopp	D84, TXX
			CANbus	D34
			SSI	D84, TXX
			GB-Serie	
			Analog	D34, D60, TXX
			SSI	D70, D84, TXX
			R-Serie	
			CANbus	D54, D60, D62, TXX
R-Serie V				
Analog	D34, D60, TXX			
SSI	D70, D84, TXX			
	Silikon-Kabel ArtikelNr. 530 113	Material: Silikon-Ummantelung; rot Eigenschaften: Paarweise verdreht, geschirmt, hochflexibel, halogenfrei, hohe thermische Beständigkeit Kabel Ø: 7,2 mm Querschnitt: 3 × 2 × 0,25 mm ² Biegeradius: 5 × D (feste Verlegung) Betriebstemperatur: -50...+180 °C	GB-Serie	
			Analog	D34, D60, VXX
			SSI	D70, D84, VXX
			R-Serie V	
			SSI	D70, D84
			E-Serie	
			Analog	VXX
Start/Stopp	VXX			
SSI	VXX			

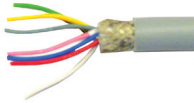
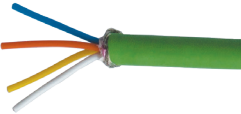
Farbe der Stecker und Kabelmantel können sich ggf. ändern. Dabei bleiben Farben der Adern sowie technische Eigenschaften unverändert.





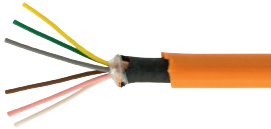
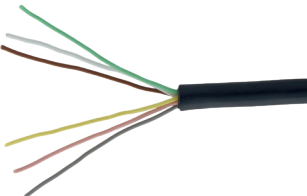









Foto	Artikelname & -nummer	Beschreibung	Serie & Ausgang																								
	<p>PUR-Kabel Artikelnr. 530 116</p>	<p>Material: PUR-Ummantelung; grau Eigenschaften: Geschirmt, hochflexibel, längswasserdicht, halogenfrei Kabel Ø: 8 mm Querschnitt: 8 × 0,25 mm² Biegeradius: 10 × D Betriebstemperatur: -30...+90 °C</p>	<table border="1"> <thead> <tr> <th colspan="2">E-Serie</th> </tr> </thead> <tbody> <tr> <td>Analog</td> <td>D34</td> </tr> <tr> <td>Start/Stop</td> <td>D84</td> </tr> <tr> <td>CANbus</td> <td>D34</td> </tr> <tr> <td>SSI</td> <td>D84</td> </tr> <tr> <th colspan="2">GB-Serie</th> </tr> <tr> <td>Analog</td> <td>D34, D60</td> </tr> <tr> <td>SSI</td> <td>D70, D84</td> </tr> <tr> <th colspan="2">R-Serie</th> </tr> <tr> <td>CANbus</td> <td>D54, D60, D62</td> </tr> <tr> <th colspan="2">R-Serie V</th> </tr> <tr> <td>SSI</td> <td>D70, D84</td> </tr> </tbody> </table>	E-Serie		Analog	D34	Start/Stop	D84	CANbus	D34	SSI	D84	GB-Serie		Analog	D34, D60	SSI	D70, D84	R-Serie		CANbus	D54, D60, D62	R-Serie V		SSI	D70, D84
E-Serie																											
Analog	D34																										
Start/Stop	D84																										
CANbus	D34																										
SSI	D84																										
GB-Serie																											
Analog	D34, D60																										
SSI	D70, D84																										
R-Serie																											
CANbus	D54, D60, D62																										
R-Serie V																											
SSI	D70, D84																										
	<p>PUR-Kabel Artikelnr. 530 125</p>	<p>Material: PUR-Ummantelung; grün Eigenschaften: Cat 5, hochflexibel, halogenfrei, schleppkettenfähig, weitgehend ölbeständig & flammwidrig Kabel Ø: 6,5 mm Querschnitt: 2 × 2 × 0,35 mm² (22 AWG) Biegeradius: 6 × D (feste Verlegung) Betriebstemperatur: -30...+80 °C (feste Verlegung)</p>	<table border="1"> <thead> <tr> <th colspan="2">R-Serie V</th> </tr> </thead> <tbody> <tr> <td>EtherCAT®</td> <td>D56, D58, MXX</td> </tr> <tr> <td>EtherNet/IP™</td> <td>D56, D58, MXX</td> </tr> <tr> <td>POWERLINK</td> <td>D56, D58, MXX</td> </tr> <tr> <td>PROFINET</td> <td>D56, D58, MXX</td> </tr> </tbody> </table>	R-Serie V		EtherCAT®	D56, D58, MXX	EtherNet/IP™	D56, D58, MXX	POWERLINK	D56, D58, MXX	PROFINET	D56, D58, MXX														
R-Serie V																											
EtherCAT®	D56, D58, MXX																										
EtherNet/IP™	D56, D58, MXX																										
POWERLINK	D56, D58, MXX																										
PROFINET	D56, D58, MXX																										
	<p>PUR-Kabel Artikelnr. 530 154</p>	<p>Material: PUR-Ummantelung; lila Eigenschaften: Flexibel, halogenfrei, weitgehend ölbeständig Kabel Ø: 7,4 mm Querschnitt: 2 × 2 × 0,34 mm² Biegeradius: 10 × D Betriebstemperatur: -40...+80 °C</p>	<table border="1"> <thead> <tr> <th colspan="2">R-Serie</th> </tr> </thead> <tbody> <tr> <td>CANbus</td> <td>D54, D60, D62</td> </tr> </tbody> </table>	R-Serie		CANbus	D54, D60, D62																				
R-Serie																											
CANbus	D54, D60, D62																										
	<p>FEP-Kabel Artikelnr. 530 157</p>	<p>Material: FEP-Ummantelung; schwarz Eigenschaften: Paarweise verdreht, geschirmt Kabel Ø: 6,7 mm Querschnitt: 3 × 2 × 0,14 mm² Betriebstemperatur: -40...+180 °C</p>	<table border="1"> <thead> <tr> <th colspan="2">R-Serie V</th> </tr> </thead> <tbody> <tr> <td>Analog</td> <td>D34, D60, GXX</td> </tr> <tr> <td>SSI</td> <td>D70, D84, GXX</td> </tr> <tr> <th colspan="2">G-Serie V</th> </tr> <tr> <td>Analog</td> <td>D60, GXX</td> </tr> <tr> <td>Digital</td> <td>D60, GXX</td> </tr> </tbody> </table>	R-Serie V		Analog	D34, D60, GXX	SSI	D70, D84, GXX	G-Serie V		Analog	D60, GXX	Digital	D60, GXX												
R-Serie V																											
Analog	D34, D60, GXX																										
SSI	D70, D84, GXX																										
G-Serie V																											
Analog	D60, GXX																										
Digital	D60, GXX																										

Farbe der Stecker und Kabelmantel können sich ggf. ändern. Dabei bleiben Farben der Adern sowie technische Eigenschaften unverändert.

Foto	Artikelname & -nummer	Beschreibung	Serie & Ausgang																				
	<p>PUR-Kabel Artikelnr. 530 175</p>	<p>Material: PUR-Ummantelung; orange Eigenschaften: Flexibel, zusätzlicher EMV-Schutz Kabel Ø: 6,5 mm Querschnitt: 6 × 0,14 mm² Biegeradius: 10 × D (feste Verlegung) Betriebstemperatur: -30...+90 °C</p>	<table border="1"> <thead> <tr> <th colspan="2" data-bbox="1176 347 1517 383">E-Serie</th> </tr> </thead> <tbody> <tr> <td data-bbox="1176 383 1326 418">CANbus</td> <td data-bbox="1332 383 1517 418">D34</td> </tr> <tr> <td data-bbox="1176 418 1326 454">SSI</td> <td data-bbox="1332 418 1517 454">D84</td> </tr> <tr> <th colspan="2" data-bbox="1176 454 1517 490">GB-Serie</th> </tr> <tr> <td data-bbox="1176 490 1326 526">SSI</td> <td data-bbox="1332 490 1517 526">D70, D84</td> </tr> <tr> <th colspan="2" data-bbox="1176 526 1517 562">R-Serie</th> </tr> <tr> <td data-bbox="1176 562 1326 598">CANbus</td> <td data-bbox="1332 562 1517 598">D54, D60, D62, PXX</td> </tr> <tr> <th colspan="2" data-bbox="1176 598 1517 633">R-Serie V</th> </tr> <tr> <td data-bbox="1176 633 1326 669">Analog</td> <td data-bbox="1332 633 1517 669">D34, D60</td> </tr> <tr> <td data-bbox="1176 669 1326 705">SSI</td> <td data-bbox="1332 669 1517 705">D70, D84, BXX, PXX</td> </tr> </tbody> </table>	E-Serie		CANbus	D34	SSI	D84	GB-Serie		SSI	D70, D84	R-Serie		CANbus	D54, D60, D62, PXX	R-Serie V		Analog	D34, D60	SSI	D70, D84, BXX, PXX
E-Serie																							
CANbus	D34																						
SSI	D84																						
GB-Serie																							
SSI	D70, D84																						
R-Serie																							
CANbus	D54, D60, D62, PXX																						
R-Serie V																							
Analog	D34, D60																						
SSI	D70, D84, BXX, PXX																						
	<p>Silikon-Kabel Artikelnr. 530 176</p>	<p>Material: Silikon-Ummantelung; schwarz Eigenschaften: Paarweise verdreht, geschirmt Kabel Ø: 6,3 mm Querschnitt: 3 × 2 × 0,14 mm² Biegeradius: 7 × D (feste Verlegung) Betriebstemperatur: -50...+150 °C</p>	<table border="1"> <thead> <tr> <th colspan="2" data-bbox="1176 734 1517 770">R-Series V</th> </tr> </thead> <tbody> <tr> <td data-bbox="1176 770 1326 806">Analog</td> <td data-bbox="1332 770 1517 806">D34, D60, UXX</td> </tr> <tr> <td data-bbox="1176 806 1326 842">SSI</td> <td data-bbox="1332 806 1517 842">D70, D84, UXX</td> </tr> </tbody> </table>	R-Series V		Analog	D34, D60, UXX	SSI	D70, D84, UXX														
R-Series V																							
Analog	D34, D60, UXX																						
SSI	D70, D84, UXX																						

Farbe der Stecker und Kabelmantel können sich ggf. ändern. Dabei bleiben Farben der Adern sowie technische Eigenschaften unverändert.

6.2 Kabelsets











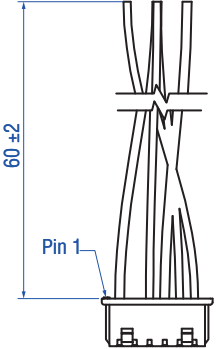









































Foto/Zeichnung	Artikelname & -nummer	Beschreibung	Serie & Ausgang																													
	Kabel mit M16-Stecker (6 pol.), gerade – M12-A-codierte Buchse (5 pol.), gerade Artikelnr. 254 206	Für E-Serie mit Analog-Ausgang (V01, V03, A01, A02) Kabellänge: 300 mm	<table border="1"> <thead> <tr> <th colspan="2">E-Serie</th> </tr> </thead> <tbody> <tr> <td>Analog</td> <td>D34</td> </tr> </tbody> </table>		E-Serie		Analog	D34																								
			E-Serie																													
			Analog	D34																												
Anschlussbelegung																																
<table border="1"> <thead> <tr> <th>M16-Stecker (6 pol.)</th> <th>Pol.</th> <th>Pol.</th> <th>M12 A-codierte Buchse (5 pol.)</th> </tr> </thead> <tbody> <tr> <td rowspan="6">  </td> <td>5</td> <td>↔</td> <td>1</td> </tr> <tr> <td>1</td> <td>↔</td> <td>2</td> </tr> <tr> <td>6</td> <td>↔</td> <td>3</td> </tr> <tr> <td>3</td> <td>↔</td> <td>4</td> </tr> <tr> <td>2</td> <td>↔</td> <td>5</td> </tr> <tr> <td>4</td> <td>↔</td> <td></td> </tr> </tbody> </table>	M16-Stecker (6 pol.)	Pol.	Pol.	M12 A-codierte Buchse (5 pol.)		5	↔	1	1	↔	2	6	↔	3	3	↔	4	2	↔	5	4	↔										
M16-Stecker (6 pol.)	Pol.	Pol.	M12 A-codierte Buchse (5 pol.)																													
	5	↔	1																													
	1	↔	2																													
	6	↔	3																													
	3	↔	4																													
	2	↔	5																													
	4	↔																														
	Kabel mit M16-Stecker (6 pol.), gerade – M12-A-codierte Buchse (8 pol.), gerade Artikelnr. 254 207	Für E-Serie mit Start/Stop-Ausgang Kabellänge: 300 mm	<table border="1"> <thead> <tr> <th colspan="2">E-Serie</th> </tr> </thead> <tbody> <tr> <td>Start/Stop</td> <td>D84</td> </tr> </tbody> </table>		E-Serie		Start/Stop	D84																								
			E-Serie																													
			Start/Stop	D84																												
Anschlussbelegung																																
<table border="1"> <thead> <tr> <th>M16-Stecker (6 pol.)</th> <th>Pol.</th> <th>Pol.</th> <th>M12 A-codierte Buchse (8 pol.)</th> </tr> </thead> <tbody> <tr> <td rowspan="8">  </td> <td>3</td> <td>↔</td> <td>1</td> </tr> <tr> <td>4</td> <td>↔</td> <td>2</td> </tr> <tr> <td>2</td> <td>↔</td> <td>3</td> </tr> <tr> <td>1</td> <td>↔</td> <td>4</td> </tr> <tr> <td>-</td> <td>↔</td> <td>5</td> </tr> <tr> <td>-</td> <td>↔</td> <td>6</td> </tr> <tr> <td>5</td> <td>↔</td> <td>7</td> </tr> <tr> <td>6</td> <td>↔</td> <td>8</td> </tr> </tbody> </table>	M16-Stecker (6 pol.)	Pol.	Pol.	M12 A-codierte Buchse (8 pol.)		3	↔	1	4	↔	2	2	↔	3	1	↔	4	-	↔	5	-	↔	6	5	↔	7	6	↔	8			
M16-Stecker (6 pol.)	Pol.	Pol.	M12 A-codierte Buchse (8 pol.)																													
	3	↔	1																													
	4	↔	2																													
	2	↔	3																													
	1	↔	4																													
	-	↔	5																													
	-	↔	6																													
	5	↔	7																													
	6	↔	8																													
	Kabel mit M16-Stecker (6 pol.), gerade – M12-A-codiert Buchse (5 pol.), gerade Artikelnr. 254 270	Für E-Serie mit Analog-Ausgang (A11) Kabellänge: 300 mm	<table border="1"> <thead> <tr> <th colspan="2">E-Serie</th> </tr> </thead> <tbody> <tr> <td>Analog</td> <td>D34</td> </tr> </tbody> </table>		E-Serie		Analog	D34																								
			E-Serie																													
			Analog	D34																												
Anschlussbelegung																																
<table border="1"> <thead> <tr> <th>M16-Stecker (6 pol.)</th> <th>Pol.</th> <th>Pol.</th> <th>M12 A-codiert Buchse (5 pol.)</th> </tr> </thead> <tbody> <tr> <td rowspan="7">  </td> <td>5</td> <td>↔</td> <td>1</td> </tr> <tr> <td>1</td> <td>↔</td> <td>2</td> </tr> <tr> <td>3</td> <td>↔</td> <td></td> </tr> <tr> <td>6</td> <td>↔</td> <td>3</td> </tr> <tr> <td>-</td> <td>↔</td> <td>4</td> </tr> <tr> <td>2</td> <td>↔</td> <td>5</td> </tr> <tr> <td>4</td> <td>↔</td> <td></td> </tr> </tbody> </table>	M16-Stecker (6 pol.)	Pol.	Pol.	M12 A-codiert Buchse (5 pol.)		5	↔	1	1	↔	2	3	↔		6	↔	3	-	↔	4	2	↔	5	4	↔							
M16-Stecker (6 pol.)	Pol.	Pol.	M12 A-codiert Buchse (5 pol.)																													
	5	↔	1																													
	1	↔	2																													
	3	↔																														
	6	↔	3																													
	-	↔	4																													
	2	↔	5																													
	4	↔																														

Farbe der Stecker und Kabelmantel können sich ggf. ändern. Dabei bleiben Farben der Adern sowie technische Eigenschaften unverändert.

Foto/Zeichnung	Artikelname & -nummer	Beschreibung	Serie & Ausgang																												
	<p>Kabel mit PicoBlade™-Buchse (6 pol.), gerade – M12-A-codierter Stecker (5 pol.) mit Flansch Artikelnr. 254 256</p>	<p>Betriebstemperatur: -40...+80 °C</p> <p>Anschluss</p> <table border="1"> <thead> <tr> <th>PicoBlade™ Buchse (6 pol.)</th> <th>Pol.</th> <th>Pol.</th> <th>M12 A-codiert Stecker (5 pol.)</th> </tr> </thead> <tbody> <tr> <td>Pin 1 →</td> <td>1</td> <td>↔</td> <td>4</td> </tr> <tr> <td></td> <td>-</td> <td>↔</td> <td>-</td> </tr> <tr> <td></td> <td>3</td> <td>↔</td> <td>2</td> </tr> <tr> <td></td> <td>4</td> <td>↔</td> <td>3</td> </tr> <tr> <td></td> <td>5</td> <td>↔</td> <td>5</td> </tr> <tr> <td></td> <td>6</td> <td>↔</td> <td>1</td> </tr> </tbody> </table>	PicoBlade™ Buchse (6 pol.)	Pol.	Pol.	M12 A-codiert Stecker (5 pol.)	Pin 1 →	1	↔	4		-	↔	-		3	↔	2		4	↔	3		5	↔	5		6	↔	1	<p>E-Serie Analog M11, M31, M61</p>
PicoBlade™ Buchse (6 pol.)	Pol.	Pol.	M12 A-codiert Stecker (5 pol.)																												
Pin 1 →	1	↔	4																												
	-	↔	-																												
	3	↔	2																												
	4	↔	3																												
	5	↔	5																												
	6	↔	1																												
	<p>Kabel mit PicoBlade™-Buchse (6 pol.), gerade – M12-A-codierter Stecker (5 pol.) mit Flansch Artikelnr. 254 560</p>	<p>Siehe „Technical Bulletin – Connector system M12 for Sensor E-Series Embedded“ (EN) (Dokumentennr.: 551758) für weitere Informationen</p> <p>Anschluss</p> <table border="1"> <thead> <tr> <th>PicoBlade™ Buchse (6 pol.)</th> <th>Pol.</th> <th>Pol.</th> <th>M12 A-codiert Stecker (5 pol.)</th> </tr> </thead> <tbody> <tr> <td>Pin 1 →</td> <td>1</td> <td>↔</td> <td>4</td> </tr> <tr> <td></td> <td>-</td> <td>↔</td> <td>-</td> </tr> <tr> <td></td> <td>3</td> <td>↔</td> <td>2</td> </tr> <tr> <td></td> <td>4</td> <td>↔</td> <td>3</td> </tr> <tr> <td></td> <td>5</td> <td>↔</td> <td>5</td> </tr> <tr> <td></td> <td>6</td> <td>↔</td> <td>1</td> </tr> </tbody> </table>	PicoBlade™ Buchse (6 pol.)	Pol.	Pol.	M12 A-codiert Stecker (5 pol.)	Pin 1 →	1	↔	4		-	↔	-		3	↔	2		4	↔	3		5	↔	5		6	↔	1	<p>E-Serie Analog M11, M31, M61</p>
PicoBlade™ Buchse (6 pol.)	Pol.	Pol.	M12 A-codiert Stecker (5 pol.)																												
Pin 1 →	1	↔	4																												
	-	↔	-																												
	3	↔	2																												
	4	↔	3																												
	5	↔	5																												
	6	↔	1																												
	<p>Erweiterungskabel, PicoBlade™-Buchse (6 pol.), gerade – PicoBlade™-Stecker (6 pol.), gerade 140 mm Artikelnr. 254 642-1 340 mm Artikelnr. 254 642-2 640 mm Artikelnr. 254 642-3</p>	<p>Betriebstemperatur: -40...+80 °C</p> <p>Anschlussbelegung</p> <table border="1"> <thead> <tr> <th>PicoBlade™ Buchse (6 pol.)</th> <th>Pol.</th> <th>Pol.</th> <th>PicoBlade™ Stecker (6 pol.)</th> </tr> </thead> <tbody> <tr> <td>Pin 1 →</td> <td>1</td> <td>↔</td> <td>1</td> </tr> <tr> <td></td> <td>2</td> <td>↔</td> <td>2</td> </tr> <tr> <td></td> <td>3</td> <td>↔</td> <td>3</td> </tr> <tr> <td></td> <td>4</td> <td>↔</td> <td>4</td> </tr> <tr> <td></td> <td>5</td> <td>↔</td> <td>5</td> </tr> <tr> <td></td> <td>6</td> <td>↔</td> <td>6</td> </tr> </tbody> </table>	PicoBlade™ Buchse (6 pol.)	Pol.	Pol.	PicoBlade™ Stecker (6 pol.)	Pin 1 →	1	↔	1		2	↔	2		3	↔	3		4	↔	4		5	↔	5		6	↔	6	<p>E-Serie Analog M11, M31, M61</p>
PicoBlade™ Buchse (6 pol.)	Pol.	Pol.	PicoBlade™ Stecker (6 pol.)																												
Pin 1 →	1	↔	1																												
	2	↔	2																												
	3	↔	3																												
	4	↔	4																												
	5	↔	5																												
	6	↔	6																												







Alle Maße in mm

Farbe der Stecker und Kabelmantel können sich ggf. ändern. Dabei bleiben Farben der Adern sowie technische Eigenschaften unverändert.

























































Foto/Zeichnung	Artikelname & -nummer	Beschreibung	Serie & Ausgang																																								
	<p>Erweiterungskabel, PicoBlade™-Stecker (6 pol.), gerade – offenes Kabelende Artikelnr. 254 266</p>	<p>Betriebstemperatur: -40...+80 °C</p> <p>Anschlussbelegung</p> <table border="1" data-bbox="770 488 1109 824"> <thead> <tr> <th>PicoBlade™ Stecker (6 pol.)</th> <th>Pol.</th> <th>Farbe</th> <th>Adern</th> </tr> </thead> <tbody> <tr> <td></td> <td>1</td> <td>↔ YE</td> <td></td> </tr> <tr> <td></td> <td>-</td> <td>↔ -</td> <td></td> </tr> <tr> <td></td> <td>3</td> <td>↔ GY</td> <td></td> </tr> <tr> <td></td> <td>4</td> <td>↔ WH</td> <td></td> </tr> <tr> <td></td> <td>5</td> <td>↔ BK</td> <td></td> </tr> <tr> <td></td> <td>6</td> <td>↔ BN</td> <td></td> </tr> </tbody> </table>	PicoBlade™ Stecker (6 pol.)	Pol.	Farbe	Adern		1	↔ YE			-	↔ -			3	↔ GY			4	↔ WH			5	↔ BK			6	↔ BN		<table border="1" data-bbox="1117 353 1452 824"> <thead> <tr> <th colspan="2">E-Serie</th> </tr> </thead> <tbody> <tr> <td>Analog</td> <td>M11, M31, M61</td> </tr> </tbody> </table>	E-Serie		Analog	M11, M31, M61								
PicoBlade™ Stecker (6 pol.)	Pol.	Farbe	Adern																																								
	1	↔ YE																																									
	-	↔ -																																									
	3	↔ GY																																									
	4	↔ WH																																									
	5	↔ BK																																									
	6	↔ BN																																									
E-Serie																																											
Analog	M11, M31, M61																																										
	<p>Kabel mit M12-A-codierter Buchse (5 pol.), gerade – offenes Kabelende Artikelnr. 370 673</p>	<p>Material: PUR-Ummantelung; schwarz Eigenschaft: Geschirmt Kabellänge: 5 m Schutzart: IP67 (fachgerecht montiert) Betriebstemperatur: -25...+80 °C</p> <p>Anschlussbelegung</p> <table border="1" data-bbox="770 1254 1109 1512"> <thead> <tr> <th>Adern</th> <th>Farbe</th> <th>Pol.</th> <th>M12-A-codierte Buchse (5 pol.)</th> </tr> </thead> <tbody> <tr> <td></td> <td>BN ↔</td> <td>1</td> <td rowspan="5"></td> </tr> <tr> <td></td> <td>WH ↔</td> <td>2</td> </tr> <tr> <td></td> <td>BU ↔</td> <td>3</td> </tr> <tr> <td></td> <td>BK ↔</td> <td>4</td> </tr> <tr> <td></td> <td>GY ↔</td> <td>5</td> </tr> </tbody> </table>	Adern	Farbe	Pol.	M12-A-codierte Buchse (5 pol.)		BN ↔	1			WH ↔	2		BU ↔	3		BK ↔	4		GY ↔	5	<table border="1" data-bbox="1117 835 1452 1512"> <thead> <tr> <th colspan="2">E-Serie</th> </tr> </thead> <tbody> <tr> <td>Analog</td> <td>D34</td> </tr> <tr> <td>CANbus</td> <td>D34</td> </tr> <tr> <td>IO-Link</td> <td>D44</td> </tr> <tr> <th colspan="2">R-Serie V</th> </tr> <tr> <td>Analog</td> <td>D34</td> </tr> <tr> <td>EtherCAT®</td> <td>D58</td> </tr> <tr> <td>EtherNet/IP™</td> <td>D58</td> </tr> <tr> <td>POWERLINK</td> <td>D58</td> </tr> <tr> <td>PROFINET</td> <td>D58</td> </tr> </tbody> </table>	E-Serie		Analog	D34	CANbus	D34	IO-Link	D44	R-Serie V		Analog	D34	EtherCAT®	D58	EtherNet/IP™	D58	POWERLINK	D58	PROFINET	D58
Adern	Farbe	Pol.	M12-A-codierte Buchse (5 pol.)																																								
	BN ↔	1																																									
	WH ↔	2																																									
	BU ↔	3																																									
	BK ↔	4																																									
	GY ↔	5																																									
E-Serie																																											
Analog	D34																																										
CANbus	D34																																										
IO-Link	D44																																										
R-Serie V																																											
Analog	D34																																										
EtherCAT®	D58																																										
EtherNet/IP™	D58																																										
POWERLINK	D58																																										
PROFINET	D58																																										

Alle Maße in mm



















Farbe der Stecker und Kabelmantel können sich ggf. ändern. Dabei bleiben Farben der Adern sowie technische Eigenschaften unverändert.

Foto/Zeichnung	Artikelname & -nummer	Beschreibung	Serie & Ausgang	
	Kabel mit M12-A-codierter Buchse (5 pol.), gewinkelt – offenes Kabelende Artikelnr. 370 675	Material: PUR-Ummantelung; schwarz Eigenschaft: Geschirmt Kabellänge: 5 m Schutzart: IP67 (fachgerecht montiert) Betriebstemperatur: -25...+80 °C	E-Serie	
			Analog	D34
			CANbus	D34
			IO-Link	D44
			R-Serie V	
			Analog	D34
			EtherCAT®	D58
			EtherNet/IP™	D58
			POWERLINK	D58
			PROFINET	D58
Anschlussbelegung				
	Adern	Farbe	Pol.	M12-A-codierte Buchse (5 pol.)
		BN	↔ 1	
		WH	↔ 2	
		BU	↔ 3	
		BK	↔ 4	
		GY	↔ 5	

Farbe der Stecker und Kabelmantel können sich ggf. ändern. Dabei bleiben Farben der Adern sowie technische Eigenschaften unverändert.

Foto/Zeichnung	Artikelname & -nummer	Beschreibung	Serie & Ausgang																																							
	<p>Kabel mit M12-A-codierter Buchse (8 pol.), gerade – offenes Kabelende Artikelnr. 370 789</p>	<p>Material: PUR-Ummantelung; orange Eigenschaften: Paarweise verseilt, geschirmt Kabellänge: 5 m Schutzart: IP67/IP69K (fachgerecht montiert) Betriebstemperatur: -25...+80 °C</p> <p>Anschlussbelegung</p> <table border="1"> <thead> <tr> <th>Adern</th> <th>Farbe</th> <th>Pol.</th> <th>M12-A-codierte Buchse (8 pol.)</th> </tr> </thead> <tbody> <tr> <td></td> <td>YE</td> <td>↔ 1</td> <td rowspan="8"></td> </tr> <tr> <td></td> <td>GN</td> <td>↔ 2</td> </tr> <tr> <td></td> <td>PK</td> <td>↔ 3</td> </tr> <tr> <td></td> <td>GY</td> <td>↔ 4</td> </tr> <tr> <td></td> <td>-</td> <td>↔ 5</td> </tr> <tr> <td></td> <td>-</td> <td>↔ 6</td> </tr> <tr> <td></td> <td>BN</td> <td>↔ 7</td> </tr> <tr> <td></td> <td>WH</td> <td>↔ 8</td> </tr> </tbody> </table>	Adern	Farbe	Pol.	M12-A-codierte Buchse (8 pol.)		YE	↔ 1			GN	↔ 2		PK	↔ 3		GY	↔ 4		-	↔ 5		-	↔ 6		BN	↔ 7		WH	↔ 8	<table border="1"> <thead> <tr> <th colspan="2">E-Serie</th> </tr> </thead> <tbody> <tr> <td>SSI</td> <td>D84</td> </tr> <tr> <td>Start/Stopp</td> <td>D84</td> </tr> </tbody> </table> <table border="1"> <thead> <tr> <th colspan="2">R-Serie V</th> </tr> </thead> <tbody> <tr> <td>SSI</td> <td>D84</td> </tr> </tbody> </table>	E-Serie		SSI	D84	Start/Stopp	D84	R-Serie V		SSI	D84
Adern	Farbe	Pol.	M12-A-codierte Buchse (8 pol.)																																							
	YE	↔ 1																																								
	GN	↔ 2																																								
	PK	↔ 3																																								
	GY	↔ 4																																								
	-	↔ 5																																								
	-	↔ 6																																								
	BN	↔ 7																																								
	WH	↔ 8																																								
E-Serie																																										
SSI	D84																																									
Start/Stopp	D84																																									
R-Serie V																																										
SSI	D84																																									
	<p>Kabel mit M12-A-codierter Buchse (8 pol.), gewinkelt – offenes Kabelende Artikelnr. 370 821</p>	<p>Material: PUR-Ummantelung; orange Eigenschaften: Paarweise verseilt, geschirmt Kabellänge: 5 m Schutzart: IP67/IP69K (fachgerecht montiert) Betriebstemperatur: -25...+80 °C</p> <p>Anschlussbelegung</p> <table border="1"> <thead> <tr> <th>Adern</th> <th>Farbe</th> <th>Pol.</th> <th>M12-A-codierte Buchse (8 pin)</th> </tr> </thead> <tbody> <tr> <td></td> <td>YE</td> <td>↔ 1</td> <td rowspan="8"></td> </tr> <tr> <td></td> <td>GN</td> <td>↔ 2</td> </tr> <tr> <td></td> <td>PK</td> <td>↔ 3</td> </tr> <tr> <td></td> <td>GY</td> <td>↔ 4</td> </tr> <tr> <td></td> <td>-</td> <td>↔ 5</td> </tr> <tr> <td></td> <td>-</td> <td>↔ 6</td> </tr> <tr> <td></td> <td>BN</td> <td>↔ 7</td> </tr> <tr> <td></td> <td>WH</td> <td>↔ 8</td> </tr> </tbody> </table>	Adern	Farbe	Pol.	M12-A-codierte Buchse (8 pin)		YE	↔ 1			GN	↔ 2		PK	↔ 3		GY	↔ 4		-	↔ 5		-	↔ 6		BN	↔ 7		WH	↔ 8	<table border="1"> <thead> <tr> <th colspan="2">E-Serie</th> </tr> </thead> <tbody> <tr> <td>SSI</td> <td>D84</td> </tr> <tr> <td>Start/Stopp</td> <td>D84</td> </tr> </tbody> </table> <table border="1"> <thead> <tr> <th colspan="2">R-Serie V</th> </tr> </thead> <tbody> <tr> <td>SSI</td> <td>D84</td> </tr> </tbody> </table>	E-Serie		SSI	D84	Start/Stopp	D84	R-Serie V		SSI	D84
Adern	Farbe	Pol.	M12-A-codierte Buchse (8 pin)																																							
	YE	↔ 1																																								
	GN	↔ 2																																								
	PK	↔ 3																																								
	GY	↔ 4																																								
	-	↔ 5																																								
	-	↔ 6																																								
	BN	↔ 7																																								
	WH	↔ 8																																								
E-Serie																																										
SSI	D84																																									
Start/Stopp	D84																																									
R-Serie V																																										
SSI	D84																																									

Farbe der Stecker und Kabelmantel können sich ggf. ändern. Dabei bleiben Farben der Adern sowie technische Eigenschaften unverändert.

Foto/Zeichnung	Artikelname & -nummer	Beschreibung	Serie & Ausgang																	
	Kabel mit M12-D-codiertem Stecker (4 pol.), gerade – M12-D-codiertem Stecker (4 pol.), gerade Artikelnr. 530 064	Material: PUR-Ummantelung; grün Eigenschaft: Cat 5e Kabellänge: 5 m Kabel Ø: 6,5 mm Schutzart: IP65, IP67, IP68 (fachgerecht montiert) Betriebstemperatur: -30...+70 °C	<table border="1"> <thead> <tr> <th colspan="2">R-Serie V</th> </tr> </thead> <tbody> <tr> <td>EtherCAT®</td> <td>D56, D58</td> </tr> <tr> <td>EtherNet/IP™</td> <td>D56, D58</td> </tr> <tr> <td>POWERLINK</td> <td>D56, D58</td> </tr> <tr> <td>PROFINET</td> <td>D56, D58</td> </tr> </tbody> </table>	R-Serie V		EtherCAT®	D56, D58	EtherNet/IP™	D56, D58	POWERLINK	D56, D58	PROFINET	D56, D58							
R-Serie V																				
EtherCAT®	D56, D58																			
EtherNet/IP™	D56, D58																			
POWERLINK	D56, D58																			
PROFINET	D56, D58																			
	Kabel mit M12-D-codiertem Stecker (4 pol.), gerade – RJ45-Stecker Artikelnr. 530 065	Material: PUR-Ummantelung; grün Eigenschaft: Cat 5e Kabellänge: 5 m Kabel Ø: 6,5 mm Schutzart M12-Stecker: IP67 (fachgerecht montiert) Schutzart RJ45-Stecker: IP20 (fachgerecht montiert) Betriebstemperatur: -30...+70 °C	<table border="1"> <thead> <tr> <th colspan="2">R-Serie V</th> </tr> </thead> <tbody> <tr> <td>EtherCAT®</td> <td>D56, D58</td> </tr> <tr> <td>EtherNet/IP™</td> <td>D56, D58</td> </tr> <tr> <td>POWERLINK</td> <td>D56, D58</td> </tr> <tr> <td>PROFINET</td> <td>D56, D58</td> </tr> </tbody> </table>	R-Serie V		EtherCAT®	D56, D58	EtherNet/IP™	D56, D58	POWERLINK	D56, D58	PROFINET	D56, D58							
R-Serie V																				
EtherCAT®	D56, D58																			
EtherNet/IP™	D56, D58																			
POWERLINK	D56, D58																			
PROFINET	D56, D58																			
	Kabel, M8-Buchse (4 pol.), gerade – offenes Ende Artikelnr. 530 066 (5 m) Artikelnr. 530 096 (10 m) Artikelnr. 530 093 (15 m)	Material: PUR-Ummantelung; grau Eigenschaft: Geschirmt Kabel Ø: 5 mm Betriebstemperatur: -40...+90 °C	<table border="1"> <thead> <tr> <th colspan="2">R-Serie</th> </tr> </thead> <tbody> <tr> <td>PROFIBUS</td> <td>D53, AXX</td> </tr> </tbody> <thead> <tr> <th colspan="2">R-Serie V</th> </tr> </thead> <tbody> <tr> <td>EtherCAT®</td> <td>D56</td> </tr> <tr> <td>EtherNet/IP™</td> <td>D56</td> </tr> <tr> <td>POWERLINK</td> <td>D56</td> </tr> <tr> <td>PROFINET</td> <td>D56</td> </tr> </tbody> </table>	R-Serie		PROFIBUS	D53, AXX	R-Serie V		EtherCAT®	D56	EtherNet/IP™	D56	POWERLINK	D56	PROFINET	D56			
R-Serie																				
PROFIBUS	D53, AXX																			
R-Serie V																				
EtherCAT®	D56																			
EtherNet/IP™	D56																			
POWERLINK	D56																			
PROFINET	D56																			
Anschlussbelegung																				
<table border="1"> <thead> <tr> <th>Adern</th> <th>Farbe</th> <th>Pol.</th> <th>M8-Buchse (4 pol.)</th> </tr> </thead> <tbody> <tr> <td></td> <td>BN</td> <td>↔ 1</td> <td rowspan="4"></td> </tr> <tr> <td></td> <td>WH</td> <td>↔ 2</td> </tr> <tr> <td></td> <td>BU</td> <td>↔ 3</td> </tr> <tr> <td></td> <td>BK</td> <td>↔ 4</td> </tr> </tbody> </table>				Adern	Farbe	Pol.	M8-Buchse (4 pol.)		BN	↔ 1			WH	↔ 2		BU	↔ 3		BK	↔ 4
Adern	Farbe	Pol.	M8-Buchse (4 pol.)																	
	BN	↔ 1																		
	WH	↔ 2																		
	BU	↔ 3																		
	BK	↔ 4																		

Farbe der Stecker und Kabelmantel können sich ggf. ändern. Dabei bleiben Farben der Adern sowie technische Eigenschaften unverändert.

7. Kabelkonfigurator

7.1 Struktur

Über den Kabelkonfigurator können Sie die Kabel individuell anpassen. Entsprechend der dargestellten Struktur sind Ausgang, Kabelanfang, Kabellänge, Kabeltyp sowie Kabelende zu wählen. Auf den folgenden Seiten sind die Ausgänge und die dazu passenden Stecker und Buchsen sowie Kabeltypen aufgelistet.

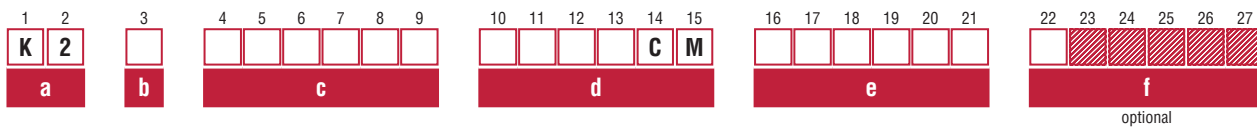
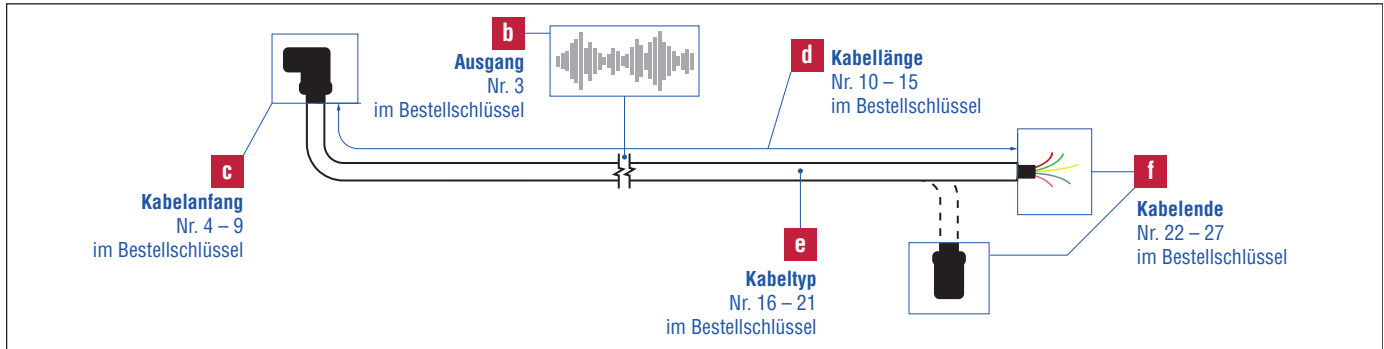

a	Name
K 2	Kabelkonfigurator

b	Ausgang
A	Analog
C	CANbus
E	EtherCAT®, EtherNet/IP™, POWERLINK, PROFINET
P	PROFIBUS
R	Start/Stopp
S	SSI
Z	Spannungsversorgung (CANbus, EtherCAT®, EtherNet/IP™, POWERLINK, PROFIBUS, PROFINET)

c	Kabelanfang <i>siehe Kapitel 5 für detaillierte Informationen</i>
X X X X X X	<ul style="list-style-type: none"> • M8/M12/M16 • Stecker/Buchse • Gerade/gewinkelt

d	Kabellänge
X X X X C M	0030...9990 cm*

e	Kabeltyp <i>siehe Kapitel 6 für detaillierte Informationen</i>
X X X X X X	<ul style="list-style-type: none"> • FEP-Kabel • PUR-Kabel • PVC-Kabel • Silikon-Kabel

f	Kabelende
0	Offenes Ende
Optional - anstatt offenen Kabelendes <i>(siehe Kapitel 5 für detaillierte Informationen)</i>	
X X X X X X	<ul style="list-style-type: none"> • M8/M12/M16 • Stecker/Buchse • Gerade/gewinkelt

*/ Längentoleranz: -0/+1 % (Minimum -0/+10 cm)

7.2 Analog

Beispiel: 100 cm PUR-Kabel (530 052) mit gerader M16-Gerätebuchse (370 423) und offenem Kabelende für R-Serie V Analog (D60):
K2-A-370423-0100CM-530052-0

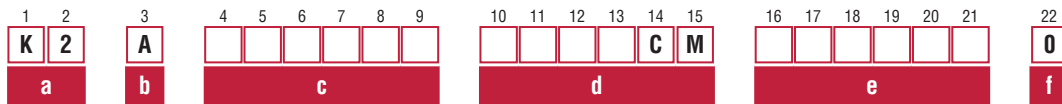

a	Name
K 2	Kabelkonfigurator

b	Ausgang
A	Analog

c	Kabelanfang
M12 siehe Kapitel 5.3 für detaillierte Informationen	
3 7 0 6 7 7	Gerade Buchse E-Serie D34 GB-Serie D34 R-Serie V D34
3 7 0 6 7 8	Gewinkelte Buchse E-Serie D34 GB-Serie D34 R-Serie V D34
M16 siehe Kapitel 5.4 für detaillierte Informationen	
3 7 0 4 2 3	Gerade Buchse G-Serie V D60 G-Serie D60 GB-Serie D60 R-Serie V D60
3 7 0 4 6 0	Gewinkelte Buchse G-Serie V D60 G-Serie D60 GB-Serie D60 R-Serie V D60

d	Kabellänge
X X X X C M	0030...9990 cm*

e	Kabeltyp siehe Kapitel 6 für detaillierte Informationen
5 3 0 0 3 2	PVC-Kabel
5 3 0 0 5 2	PUR-Kabel
5 3 0 1 1 2	FEP-Kabel
5 3 0 1 1 6	PUR-Kabel
5 3 0 1 5 7	FEP-Kabel
5 3 0 1 7 6	Silikon-Kabel

f	Kabelende
0	Offenes Ende

Anschlussbelegung							
Kabel 530 032	Kabel 530 052	Kabel 530 112	Kabel 530 116	Kabel 530 157	Kabel 530 176	M12-Buchse	M16-Buchse
Farbe	Farbe	Farbe	Farbe	Farbe	Farbe	Pol	Pol
GY	GY	GY	GY	GY	GY	2	1
PK	PK	PK	PK	PK	PK	5	2
YE	YE	YE	YE	YE	YE	4	3
GN	GN	GN	GN	GN	GN	Nicht belegt	4
BN	BN	BN	BN	BN	BN	1	5
WH	WH	WH	WH	WH	WH	3	6
		BU	BU			Nicht belegt	Nicht belegt
		RD	RD			Nicht belegt	Nicht belegt

*/ Längentoleranz: -0/+1 % (Minimum -0/+10 cm)

7.3 CANbus

Beispiel: 100 cm FEP-Kabel (530 112) mit gerader M12-Gerätebuchse (370 423) und offenem Kabelende für R-Serie CANbus (D60):
 K2-C-370423-0100CM-530112-0

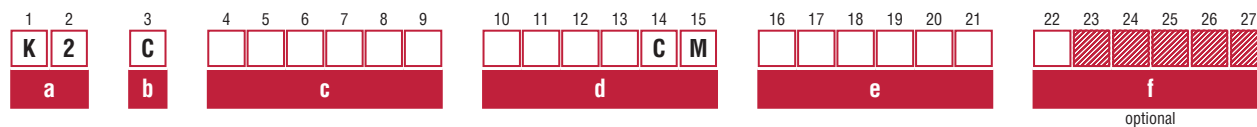

a	Name
K 2	Kabelkonfigurator

b	Ausgang
C	CANbus

c	Kabelanfang
M12 siehe Kapitel 5.3 für detaillierte Informationen	
3 7 0 6 7 7	Gerade Buchse R-Serie D54
3 7 0 6 7 8	Gewinkelte Buchse R-Serie D54
M16 siehe Kapitel 5.4 für detaillierte Informationen	
3 7 0 4 2 3	Gerade Buchse R-Serie D60, D62
3 7 0 4 6 0	Gewinkelte Buchse R-Serie D60, D62

d	Kabellänge
X X X X C M	0030...9990 cm*

e	Kabeltyp	siehe Kapitel 6 für detaillierte Informationen
5 3 0 0 5 2	PUR-Kabel	
5 3 0 1 1 2	FEP-Kabel	
5 3 0 1 1 6	PUR-Kabel	
5 3 0 1 7 5	PUR-Kabel	

f	Kabelende
0	Offenes Ende
Optional - anstatt offenen Kabelendes	
M16 (siehe Kapitel 5.4 für detaillierte Informationen)	
3 7 0 4 2 3	Gerade Buchse R-Serie D60, D62
3 7 0 4 6 0	Gewinkelte Buchse R-Serie D60, D62

Anschlussbelegung					
Kabel 530 052	Kabel 530 112	Kabel 530 116	Kabel 530 175	M12-Buchse	M16-Buchse
Farbe	Farbe	Farbe	Farbe	Pol	Pol
GY	GY	GY	GY	5	1
PK	PK	PK	PK	4	2
YE	YE	YE	YE	Nicht belegt	Nicht belegt
GN	GN	GN	GN	Nicht belegt	Nicht belegt
BN	BN	BN	BN	2	5
WH	WH	WH	WH	3	6
	BU	BU		Nicht belegt	Nicht belegt
	RD	RD		Nicht belegt	Nicht belegt

*/ Längentoleranz: -0/+1 % (Minimum -0/+10 cm)

7.4 EtherCAT®/EtherNet/IP™/POWERLINK/PROFINET

Beispiel: 100 cm PUR-Kabel (530 125) mit gerader M12-Gerätestecker (370 523) und offenem Kabelende für R-Serie V PROFINET (D58): K2-E-370523-0100CM-530125-0

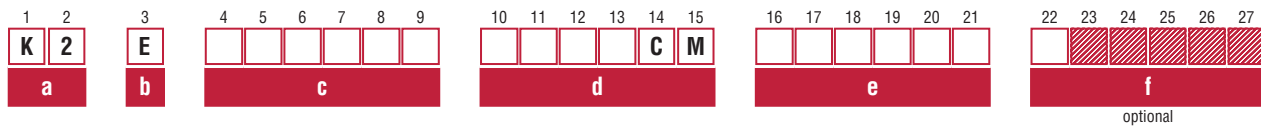

a	Name
K 2	Kabelkonfigurator

b	Ausgang
E	EtherCAT®/EtherNet/IP™/POWERLINK/PROFINET

c	Kabelanfang
M12 siehe Kapitel 5.3 für detaillierte Informationen	
3 7 0 5 2 3	Gerader Stecker R-Serie V EtherCAT® D56 R-Serie V EtherCAT® D58 R-Serie V EtherCAT® MXX R-Serie V EtherNet/IP™ D56 R-Serie V EtherNet/IP™ D58 R-Serie V EtherNet/IP™ MXX R-Serie V POWERLINK D56 R-Serie V POWERLINK D58 R-Serie V POWERLINK MXX R-Serie V PROFINET D56 R-Serie V PROFINET D58 R-Serie V PROFINET MXX

d	Kabellänge
X X X X	0030...9990 cm*

e	Kabeltyp siehe Kapitel 6 für detaillierte Informationen
5 3 0 1 2 5	PUR-Kabel

f	Kabelende
0	Offenes Ende

Optional - anstatt offenen Kabelendes

M12 siehe Kapitel 5.3 für detaillierte Informationen

3 7 0 5 2 3	Gerader Stecker R-Serie V EtherCAT® D56 R-Serie V EtherCAT® D58 R-Serie V EtherCAT® MXX R-Serie V EtherNet/IP™ D56 R-Serie V EtherNet/IP™ D58 R-Serie V EtherNet/IP™ MXX R-Serie V POWERLINK D56 R-Serie V POWERLINK D58 R-Serie V POWERLINK MXX R-Serie V PROFINET D56 R-Serie V PROFINET D58 R-Serie V PROFINET MXX
--------------------	--

RJ45

3 7 0 6 4 9	Gerader Stecker R-Serie V EtherCAT® D56 R-Serie V EtherCAT® D58 R-Serie V EtherCAT® MXX R-Serie V EtherNet/IP™ D56 R-Serie V EtherNet/IP™ D58 R-Serie V EtherNet/IP™ MXX R-Serie V POWERLINK D56 R-Serie V POWERLINK D58 R-Serie V POWERLINK MXX R-Serie V PROFINET D56 R-Serie V PROFINET D58 R-Serie V PROFINET MXX
--------------------	--

Anschlussbelegung	
Kabel 530 125	M12-Stecker
Farbe	Pol
YE	1
WH	2
OG	3
BU	4

*/ Längentoleranz: -0/+1 % (Minimum -0/+10 cm)

7.5 PROFIBUS

Beispiel: 100 cm PVC-Kabel (530 040) mit geradem M16-Gerätestecker (370 427) und offenem Kabelende für R-Serie PROFIBUS (D63):
K2-P-370427-0100CM-530040-0

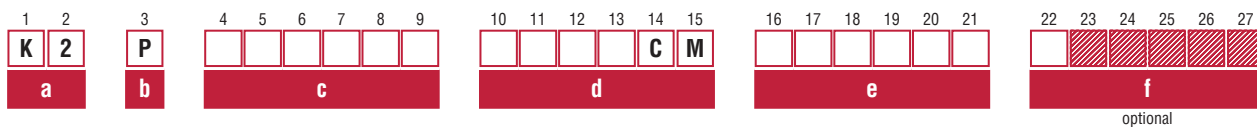

a	Name
K 2	Kabelkonfigurator

b	Ausgang
P	PROFIBUS

c	Kabelanfang
M12 siehe Kapitel 5.3 für detaillierte Informationen	
5 6 0 8 8 4	Gerader Stecker R-Serie D53
3 7 0 5 1 5	Gewinkelter Stecker R-Serie D53
5 6 0 8 8 5	Gerade Buchse R-Serie D53
3 7 0 5 1 4	Gewinkelte Buchse R-Serie D53
M16 siehe Kapitel 5.4 für detaillierte Informationen	
3 7 0 4 2 7	Gerader Stecker R-Serie D63
3 7 0 6 2 1	Gewinkelter Stecker R-Serie D63
3 7 0 4 2 3	Gerade Buchse R-Serie D63
3 7 0 4 6 0	Gewinkelte Buchse R-Serie D63

d	Kabellänge
X X X X C M	0030...9990 cm*

e	Kabeltyp
siehe Kapitel 6 für detaillierte Informationen	
für M12-Steckverbinder (D53)	
5 3 0 1 0 9	PUR-Kabel
für M16-Steckverbinder (D63)	
5 3 0 0 4 0	PVC-Kabel

f	Kabelende
0	Offenes Ende
Optional - anstatt offenen Kabelendes	
M12 siehe Kapitel 5.3 für detaillierte Informationen	
5 6 0 8 8 4	Gerader Stecker R-Serie D53
5 6 0 8 8 5	Gerade Buchse R-Serie D53
M16 siehe Kapitel 5.4 für detaillierte Informationen	
3 7 0 4 2 7	Gerader Stecker R-Serie D63
3 7 0 4 2 3	Gerade Buchse R-Serie D63

Anschlussbelegung			
Kabel 530 040	M12- Buchse/Stecker	Kabel 530 109	M16- Buchse/Stecker
Farbe	Pol	Farbe	Pol
	GN		GN 1
	RD		RD 2
	BK		Nicht belegt 5
	BU		Nicht belegt 6
	YE		Nicht belegt

*/ Längentoleranz: -0/+1 % (Minimum -0/+10 cm)

7.6 Start/Stopp

Beispiel: 100 cm PUR-Kabel (530 052) mit gerader M12-Gerätebuchse (370 694) und offenem Kabelende für E-Serie Start/Stopp (D84):
K2-R-370694-0100CM-530052-0

1	2	3	4	5	6	7	8	9	10	11	12	13	14	15	16	17	18	19	20	21	22
K	2	R											C	M							0
a		b	c						d						e						f

a	Name
K	2 Kabelkonfigurator

b	Ausgang
R	Start/Stopp

c	Kabelanfang								
M12 siehe Kapitel 5.3 für detaillierte Informationen									
3	7	0	6	9	4	Gerade	Buchse	E-Serie	D84
3	7	0	6	9	9	Gewinkelte	Buchse	E-Serie	D84
M16 siehe Kapitel 5.4 für detaillierte Informationen									
3	7	0	4	2	3	Gerade	Buchse	G-Serie V	D60
3	7	0	4	6	0	Gewinkelte	Buchse	G-Serie V	D60

d	Kabellänge					
X	X	X	X	C	M	0030...9990 cm*

e	Kabeltyp siehe Kapitel 6 für detaillierte Informationen					
5	3	0	0	3	2	PVC-Kabel
5	3	0	0	5	2	PUR-Kabel
5	3	0	1	1	2	FEP-Kabel
5	3	0	1	1	6	PUR-Kabel

f	Kabelende
0	Offenes Ende

Anschlussbelegung					
Kabel 530 032	Kabel 530 052	Kabel 530 112	Kabel 530 116	M12-Buchse	M16-Buchse
Farbe	Farbe	Farbe	Farbe	Pol	Pol
GY	GY	GY	GY	4	1
PK	PK	PK	PK	3	2
YE	YE	YE	YE	1	3
GN	GN	GN	GN	2	4
BN	BN	BN	BN	7	5
WH	WH	WH	WH	8	6
		BU	BU	Nicht belegt	Nicht belegt
		RD	RD	Nicht belegt	Nicht belegt

*/ Längentoleranz: -0/+1 % (Minimum -0/+10 cm)

7.7 SSI

Beispiel: 100 cm PVC-Kabel (530 032) mit gerader M16-Gerätebuchse (370 624) und offenem Kabelende für R-Serie V SSI (D70):
 K2-S-370624-0100CM-530032-0

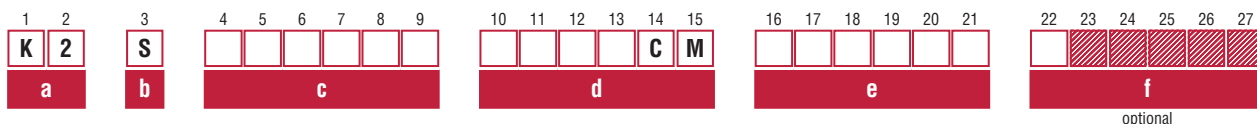

a	Name
K 2	Kabelkonfigurator

b	Ausgang
S	SSI

c	Kabelanfang		
M12 siehe Kapitel 5.3 für detaillierte Informationen			
3 7 0 6 9 4	Gerade	Buchse	E-Serie D84 GB-Serie D84 R-Serie V D84
3 7 0 6 9 9	Gewinkelte	Buchse	E-Serie D84 GB-Serie D84 R-Serie V D84

M16 siehe Kapitel 5.4 für detaillierte Informationen			
3 7 0 6 2 4	Gerade	Buchse	R-Serie V D70
5 6 0 7 7 9	Gewinkelte	Buchse	R-Serie V D70

d	Kabellänge
X X X X C M	0030...9990 cm*

e	Kabeltyp	siehe Kapitel 6 für detaillierte Informationen
5 3 0 0 3 2	PVC-Kabel	
5 3 0 0 5 2	PUR-Kabel	
5 3 0 1 1 2	FEP-Kabel	
5 3 0 1 1 6	PUR-Kabel	
5 3 0 1 5 7	FEP-Kabel	
5 3 0 1 7 5	PUR-Kabel	
5 3 0 1 7 6	Silikon-Kabel	

f	Kabelende
0	Offenes Ende
Optional - anstatt offenen Kabelendes	
M16 siehe Kapitel 5.4 für detaillierte Informationen	
3 7 0 6 2 5	Gerader Stecker R-Serie V D70

Anschlussbelegung								
Kabel 530 032	Kabel 530 052	Kabel 530 112	Kabel 530 116	Kabel 530 157	Kabel 530 175	Kabel 530 176	M12-Buchse	M16-Buchse/Stecker
Farbe	Farbe	Farbe	Farbe	Farbe	Farbe	Farbe	Pol	Pol
GY	GY	GY	GY	GY	GY	GY	4	1
PK	PK	PK	PK	PK	PK	PK	3	2
YE	YE	YE	YE	YE	YE	YE	1	3
GN	GN	GN	GN	GN	GN	GN	2	4
BN	BN	BN	BN	BN	BN	BN	7	5
WH	WH	WH	WH	WH	WH	WH	8	6
		BU	BU				Nicht belegt	Nicht belegt
		RD	RD				Nicht belegt	Nicht belegt

*/ Längentoleranz: -0/+1 % (Minimum -0/+10 cm)

7.8 Spannungsversorgung für CANbus/EtherCAT®/EtherNet/IP™/POWERLINK/PROFIBUS/PROFINET

Beispiel: 100 cm PVC-Kabel (530 108) mit gerader M8-Gerätebuchse (370 504) und offenem Kabelende für Spannungsversorgung der R-Serie V POWERLINK (D56): K2-Z-370504-0100CM-530108-0

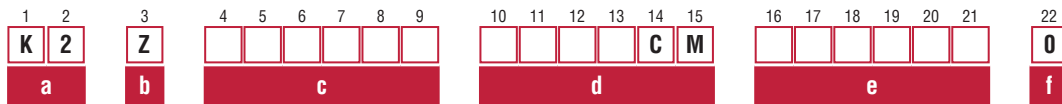

a	Name
K 2	Kabelkonfigurator

b	Ausgang
Z	Spannungsversorgung

c	Kabelanfang
M8 siehe Kapitel 5.2 für detaillierte Informationen	

3 7 0 5 0 4	Gerade	Buchse	R-Serie CANbus	D54
			R-Serie PROFIBUS	D53
			R-Serie PROFIBUS	AXX
			R-Serie V EtherCAT®	D56
			R-Serie V EtherNet/IP™	D56
			R-Serie V POWERLINK	D56
			R-Serie V PROFINET	D56

5 6 0 8 8 6	Gewinkelte	Buchse	R-Serie CANbus	D54
			R-Serie PROFIBUS	D53
			R-Serie PROFIBUS	AXX
			R-Serie V EtherCAT®	D56
			R-Serie V EtherNet/IP™	D56
			R-Serie V POWERLINK	D56
			R-Serie V PROFINET	D56

M12 siehe Kapitel 5.3 für detaillierte Informationen	
--	--

3 7 0 6 7 7	Gerade	Buchse	R-Serie V EtherCAT®	D58
			R-Serie V EtherNet/IP™	D58
			R-Serie V POWERLINK	D58
			R-Serie V PROFINET	D58

d	Kabellänge
X X X X C M	0030...9990 cm*

e	Kabeltyp siehe Kapitel 6 für detaillierte Informationen
5 3 0 1 0 8	PVC-Kabel

f	Kabelende
0	Offenes Ende

Anschlussbelegung		
Kabel 530 108	M8-Buchse	M12-Buchse
Farbe	Pol	Pol
● BN	1	1
	2	2
● WH	3	3
	4	6
● GN	Nicht belegt	Nicht belegt

*/ Längentoleranz: -0/+1 % (Minimum -0/+10 cm)

8. Programmier-Werkzeuge



Foto	Artikelname & -nummer	Beschreibung	Serie & Ausgang
	<p>CANopen Adressierprogrammer mit geradem Gerätestecker Artikelnr. 252 382-D62</p> <p>CANopen Adressierprogrammer mit gewinkeltem Gerätestecker Artikelnr. 252 382-D62A</p>	<p>CANopen Adressiergerät zum Einstellen der Knotenadresse an Temposonics® Sensoren mit CANopen Schnittstelle. Normalerweise wird die Knotenadresse dieser Sensoren über den CANbus mit Hilfe des LMT-Service eingestellt. Wenn Master-Systeme diesen Standarddienst nicht anbieten oder sie an der Kundenanlage nicht verfügbar sind, kann dieses Bedientool verwendet werden. Der Programmierer wird mit 24 VDC betrieben, die an den Sensor angeschlossen werden.</p>	<p>R-Serie</p> <p>CANbus</p>
	<p>Analoges Hand-Programmiergerät Artikelnr. 253 124</p>	<p>Zum Einstellen von Messlängen und Messrichtungen über ein einfach anzuwendendes Teach-In-Verfahren. Für Sensoren mit 1 Magnet.</p>	<p>E-Serie</p> <p>ET Analog</p> <p>GB-Serie</p> <p>Analog</p> <p>R-Serie V</p> <p>Analog</p>
	<p>Programmier-Kit Artikelnr. 253 134-1</p>	<p>Lieferumfang: 1 × Schnittstellenwandler 1 × Stromversorgung 1 × Kabel (60 cm) mit M16-Buchse (6 pol.), gerade – D-Sub-Buchse (9 pol.), gerade 1 × Kabel (60 cm) mit 3 × Federklemmen – D-Sub-Buchse (9 pol.), gerade 1 × USB Kabel</p> <p>Für Sensoren mit 1 oder 2 Magneten.</p> <p>Software erhältlich auf: www.temposonics.com</p>	<p>E-Serie</p> <p>ET Analog</p> <p>T-Serie</p> <p>Analog (Standard)</p>
	<p>Programmier-Kit Artikelnr. 253 135-1</p>	<p>Lieferumfang: 1 × Schnittstellenwandler 1 × Stromversorgung 1 × Kabel (60 cm) mit M16-Buchse (7 pol.), gerade – D-Sub-Buchse (9 pol.), gerade 1 × Kabel (60 cm) mit 6 × Federklemmen – D-Sub-Buchse (9 pol.), gerade 1 × USB Kabel</p> <p>Software erhältlich auf: www.temposonics.com</p>	<p>E-Serie</p> <p>ET SSI</p> <p>T-Serie</p> <p>SSI</p>



Foto	Artikelname & -nummer	Beschreibung	Serie & Ausgang
	Programmier-Kit ArtikelNr. 253 145-1	<p>Lieferumfang: 1 × Schnittstellenwandler 1 × Stromversorgung 1 × Kabel (60 cm) mit M16-Buchse (6 pol.), gerade & 2 × Bananenstecker – D-Sub-Buchse (9 pin), gerade 1 × Kabel (60 cm) mit 4 × Federklemmen – D-Sub-Buchse (9 pol.), gerade 1 × USB Kabel</p> <p>Software erhältlich auf: www.temposonics.com</p>	G-Serie Analog
	Analoges Einbau-Programmiergerät ArtikelNr. 253 408	<p>Zum Befestigen auf DIN-Standardschienen (35 mm). Dieser Programmer ist für die dauerhafte Schaltschrankmontage geeignet und verfügt über einen Programm-/Betriebschalter. Für Sensoren mit 1 Magnet.</p>	E-Serie ET Analog GB-Serie Analog R-Serie V Analog T-Serie Analog (Standard)
	Handprogrammierer für Analog-Ausgang ArtikelNr. 253 853	<p>Zum Einstellen von Messlänge und Messrichtung über ein einfach anzuwendendes Teach-In-Verfahren. Für Sensoren mit 1 Magnet.</p>	G-Serie Analog
	Programmier-Kit ArtikelNr. 254 555	<p>Lieferumfang: 1 × Schnittstellenwandler 1 × Stromversorgung 1 × Kabel (60 cm) mit M12-Buchse (5 pol.), gerade – D-Sub-Buchse (9 pol.), gerade 1 × Kabel (60 cm) mit M16-Buchse (6 pol.), gerade – D-Sub-Buchse (9 pol.), gerade 1 × Kabel (60 cm) mit 3 × Federklemmen – D-Sub-Buchse (9 pol.), gerade 1 × USB Kabel</p> <p>Software erhältlich auf: www.temposonics.com</p>	GB-Serie Analog



Foto	Artikelname & -nummer	Beschreibung	Serie & Ausgang
	Programmier-Kit ArtikelNr. 254 590	<p>Lieferumfang:</p> <ul style="list-style-type: none"> 1 × Schnittstellenwandler 1 × Stromversorgung 1 × Kabel (60 cm) mit M12-Buchse (8 pol.), gerade – D-Sub-Buchse (9 pol.), gerade 1 × Kabel (60 cm) mit M16-Buchse (7 pol.), gerade – D-Sub-Buchse (9 pol.), gerade 1 × Kabel (60 cm) mit 6 × Federklemmen – D-Sub-Buchse (9 pol.), gerade 1 × USB Kabel <p>Software erhältlich auf: www.temposonics.com</p>	GB-Serie SSI
	PROFIBUS Node-ID Programmier-Kit ArtikelNr. 280 640	<p>PROFIBUS Adressiergerät zum Einstellen der Slave-Adresse an Temposonics® Positionssensoren mit PROFIBUS-DP Schnittstelle. Normalerweise wird die Slave-Adresse dieser Sensoren über den PROFIBUS mit Hilfe von SetSlave-Adresse eingestellt. Wenn Master Systeme diesen Standarddienst nicht anbieten oder er an der Kundenanlage nicht verfügbar ist, kann dieses Bedientool verwendet werden. Die Versorgung von Programmer und Sensor erfolgt über das im Kit enthaltene Netzteil.</p>	R-Serie PROFIBUS
	PROFIBUS Master Simulator ArtikelNr. 401 727 PROFIBUS Adapterkabel für Anschluss D53 ArtikelNr. 252 383 PROFIBUS Adapterkabel für Anschluss D63 ArtikelNr. 401 726	<p>Der Master Simulator wird zur Überprüfung der Sensorfunktionen und zum Ändern der Slave-Adresse verwendet. Die Magnetposition und Diagnose-Daten werden ausgelesen.</p>	R-Serie PROFIBUS
	Linearitätsdiagramm ArtikelNr. 625 096	<p>DIN A4-Ausdruck mit Sensordaten und grafischem Linearitätsverlauf des Sensors. Der dargestellte Verlauf kann zur Auswahl eines besonders linearen Segments benutzt werden oder zur abschnittswisen Linearitätskorrektur.</p>	R-Serie CANbus PROFIBUS R-Serie V Analog EtherCAT® EtherNet/IP™ POWERLINK PROFINET SSI

Foto	Artikelname & -nummer	Beschreibung	Serie & Ausgang
	<p>IX350/AC SSI-Absolutwertanzeige ArtikelNr. IX350/AC</p>	<p>Anzeige mit resistivem Touchscreen und mehrfarbigem Grafikdisplay. Darstellung von Klartext, Symbolen und Einheiten. Gehäuse: 96 mm × 48 mm × 116 mm Für zusätzliche Informationen siehe: www.motrona.com</p>	<p>E-Serie</p> <p>SSI</p> <p>GB-Serie</p> <p>SSI</p> <p>R-Serie V</p> <p>SSI</p> <p>T-Serie</p> <p>SSI</p>

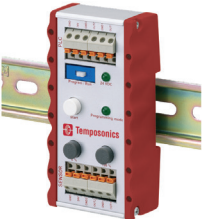
9. TempoLink® Sensorassistent für R-Serie V und G-Serie V

IHR SMARTER ASSISTENT

Der TempoLink® Sensorassistent ist ein Zubehör für die Sensoren der R-Serie V und der G-Serie V. Er unterstützt bei der Einrichtung der Sensoren in Ihrer Anwendung und liefert zusätzliche Statusinformationen zur Diagnose der Sensoren.

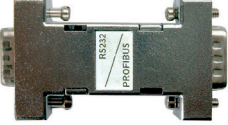
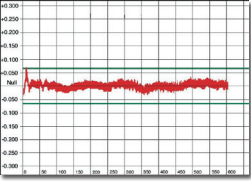
BESTELLSCHLÜSSEL

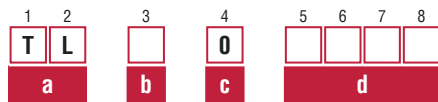

a	Typ
T L	TempoLink® Sensorassistent-Kit

b	Spannungsversorgung
1	Steckernetzteil mit Steckeradaptern (AU, CCC, EU, UK, US)
2	Kabel zur Einbindung in vorhandene Sensorspannungsversorgung mit Sensor-Gegenstecker und Hohlstecker (für Anschlussart D56)
3	Kabel zur Einbindung in vorhandene Sensorspannungsversorgung mit Sensor-Gegenstecker und Hohlstecker (für Anschlussart D58)
4	Hohlstecker mit offenem Kabelende zum Anschluss an eine vorhandene Spannungsversorgung

c	Optionen
0	Keine Optionen

d	Adapterkabel zum Anschluss an die R- oder G-Serie V
E M 0 8	Kabel mit M8-Buchse (4 pol.) für Anschlussart D56 (EtherCAT®/EtherNet/IP™/POWERLINK/PROFINET) (Artikelnr. 254 887-1)
E M 1 2	Kabel mit M12-Buchse (4 pol.) für Anschlussart D58 (EtherCAT®/EtherNet/IP™/POWERLINK/PROFINET) (Artikelnr. 254 897-1)
S D 7 0	Kabel mit M16-Buchse (7 pol.) für Anschlussart D70 (SSI) (Artikelnr. 254 990-1)
S D 8 4	Kabel mit M12-Buchse (8 pol.) für Anschlussart D84 (SSI) (Artikelnr. 255 204-1)
A D 3 4	Kabel mit M12-Buchse (5 pol.) für Anschlussart D34 (Analog) (Artikelnr. 254 897-1)
A D 6 0	Kabel mit M16-Buchse (6 pol.) für Anschlussart D60 (R-Serie V Analog/G-Serie V Digital) (Artikelnr. 254 989-1)
A S 0 0	Kabel mit 6 × Federklemmen für Sensor mit Kabelabgang (R-Serie V Analog/SSI und G-Serie V)/Anschlussart D60 (G-Serie V Analog) (Artikelnr. 255 043-1)

Steckernetzteil mit Steckeradaptern (AU, CCC, EU, UK, US)

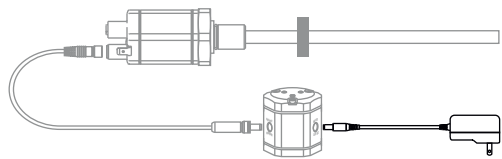

Kabel zum Einbinden in vorhandene Sensor-Spannungsversorgung mit Sensorgegenstecker und Hohlstecker

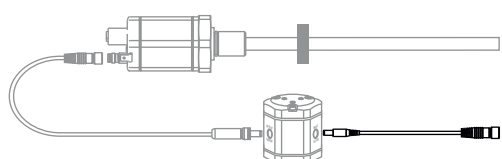

Hohlstecker mit offenem Kabelende zum Anschluss an eine vorhandene Spannungsversorgung

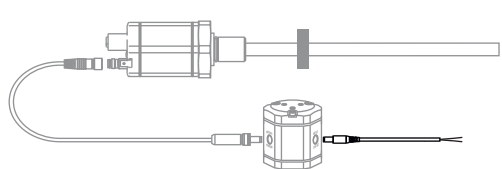



LIEFERUMFANG



- TempoLink® Sensorassistent-Kit**
 - TempoLink® Sensorassistent
 - Eine der vier Optionen zur Spannungsversorgung
 - Ein Adapterkabel zum Anschluss des TempoLink® Sensorassistenten an R- und G-Serie V Sensoren
 - USB-Kabel zum alternativen Anschluss des TempoLink® Sensorassistenten an einen Computer
- Adapterkabel zum Anschluss des TempoLink® Sensorassistenten an R- und G-Serie V Sensoren können separat bestellt werden.



9.1 Adapterkabel zum Anschluss des TempoLink® Sensorassistenten an einen R-Serie V- oder G-Serie V- Sensor

Foto	Artikelname & -nummer	Beschreibung	Serie & Ausgang	
	Adapterkabel für D56 M8-Buchse (4 pol.) – Hohlstecker Artikelnr. 254 887-1	Material: PVC Kabellänge: 1,5 m	R-Serie V	
			EtherCAT®	D56
			EtherNet/IP™	D56
			POWERLINK	D56
			PROFINET	D56
	Adapterkabel für D34/D58 M12-Buchse (5 pol./4 pol.) – Hohlstecker Artikelnr. 254 897-1	Material: PUR Kabellänge: 1,5 m	R-Serie V	
			Analog	D34
			EtherCAT®	D58
			EtherNet/IP™	D58
			POWERLINK	D58
	Adapterkabel für D60 M16-Buchse (6 pol.) – Hohlstecker Artikelnr. 254 989-1	Material: PVC Kabellänge: 1,5 m	R-Serie V	
			Analog	D60
			G-Serie V	
Digital	D60			
	Adapterkabel für D70 M16 Buchse (7 pol.) – Hohlstecker Artikelnr. 254 990-1	Material: PVC Kabellänge: 1,5 m	R-Serie V	
			SSI	D70
	Adapterkabel für D84 M12-Buchse (8 pol.) – Hohlstecker Artikelnr. 255 204-1	Material: PUR Kabellänge: 1,5 m	R-Serie V	
			SSI	D84
	Adapterkabel für Kabelabgang 6 x Federklemmen – Hohlstecker Artikelnr. 255 043-1	Material: PVC Kabellänge: 1,5 m	R-Serie V	
			Analog	Kabelabgang
			SSI	Kabelabgang
			EtherCAT®	MXX
			EtherNet/IP™	MXX
			POWERLINK	MXX
			PROFINET	MXX
			G-Serie V	
			Analog	D60, Kabelabgang
Digital	Kabelabgang			

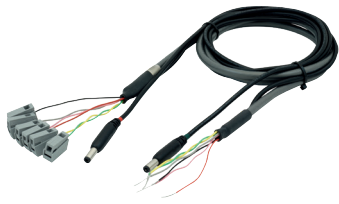
9.2 Inline-Kabel für SSI-Ausgang

Foto	Artikelname & -nummer	Beschreibung	Serie & Ausgang	
	<p>Inline-Kabel für Kabelabgang (SSI) 6 × Federklemmen – offenes Kabel- ende mit zwei Hohlsteckern ArtikelNr. 255 004</p>	<p>Material: PVC Kabellänge: 1,5 m</p>	<p>R-Serie V</p> <p>SSI Kabelabgang</p>	
	<p>Inline-Kabel für D70 M16-Buchse (7 pol.) – M16-Stecker (7 pol.) mit zwei Hohlsteckern ArtikelNr. 254 994-1</p>	<p>Material: PVC Kabellänge: 1,5 m</p>	<p>R-Serie V</p> <p>SSI D70</p>	

HINWEIS

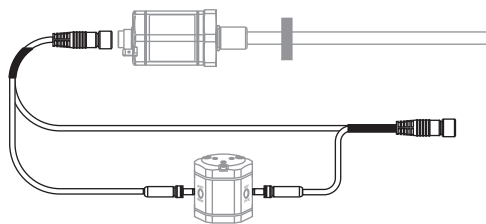

Inline-Kabel

- Über den TempoLink® Sensorassistenten können Statusinformationen der R-Serie V im laufenden Betrieb ausgelesen werden.
- Bei SSI sind Spannungsversorgung und Datenleitungen in einem Kabel zusammengefasst.
- Inline-Kabel ermöglichen, den TempoLink® Sensorassistenten parallel zur Datenübertragung an die Steuerung anzuschließen.
 So können Sie Statusinformationen der R-Serie V SSI auch im laufenden Betrieb mit dem TempoLink® Sensorassistenten auslesen.

10. TempoGate® Sensorassistent für R-Serie V

IHR SMARTER ASSISTENT

Der TempoGate® Sensorassistent ist ein Zubehör für die Sensoren der R-Serie V. Er wird in einen Schaltschrank eingebaut und liefert zusätzliche Statusinformationen der Sensoren zur Überwachung sowie Diagnose Ihrer Anlage im laufenden Betrieb. Zudem unterstützt der TempoGate® Sensorassistent bei der Einrichtung der Sensoren in Ihrer Anwendung.

BESTELLSCHLÜSSEL

1	2	3	4	5	6	7
T	G		0	D		
a	b	c	d			

a	Typ
T G	TempoGate® Sensorassistent-Kit

b	Spannungsversorgung je Kanal am Anschlussmodul
C	Gemeinsame Spannungsversorgung für jeden Kanal über Anschlussmodul 1
I	Individuelle Spannungsversorgung für jeden Kanal

c	Optionen
0	Keine Optionen



d	Anzahl der digitalen Kanäle zum Anschluss der R-Serie V
D X X	D02...D24 (02...24 Kanäle für R-Serie V EtherCAT®, EtherNet/IP™, POWERLINK, PROFINET oder SSI) nur gerade Anzahl digitaler Kanäle möglich

LIEFERUMFANG

-  **TempoGate® Sensorassistent-Kit**
- TempoGate® Sensorassistent Gateway
 - In Abhängigkeit von der ausgewählten Konfiguration: ein bis vier Anschlussmodule für 2...24 digitale R-Serie V-Sensoren
 - Spannungsversorgungsanschluss für das Gateway (3-Pin-Anschluss-Stecker)



10.1 Anschlussmodule für den TempoGate® Sensorassistenten

Foto/Zeichnung	Artikelname & -nummer	Beschreibung	Serie & Ausgang
	TempoGate® Anschlussmodul für digitale Sensoren mit 2 Kanälen ArtikelNr. 255058-1	Anschlussmodul zur Erweiterung des TempoGate® Sensorassistenten für R-Serie V EtherCAT®/EtherNet/IP™/POWERLINK/PROFINET/SSI. Beachten Sie, dass nicht mehr als vier Anschlussmodule an ein TempoGate® Gateway angeschlossen werden können.	R-Serie V EtherCAT® EtherNet/IP™ POWERLINK PROFINET SSI
	TempoGate® Anschlussmodul für digitale Sensoren mit 4 Kanälen ArtikelNr. 255058-2	Anschlussmodul zur Erweiterung des TempoGate® Sensorassistenten für R-Serie V EtherCAT®/EtherNet/IP™/POWERLINK/PROFINET/SSI. Beachten Sie, dass nicht mehr als vier Anschlussmodule an ein TempoGate® Gateway angeschlossen werden können.	R-Serie V EtherCAT® EtherNet/IP™ POWERLINK PROFINET SSI
	TempoGate® Anschlussmodul für digitale Sensoren mit 6 Kanälen ArtikelNr. 255058-3	Anschlussmodul zur Erweiterung des TempoGate® Sensorassistenten für R-Serie V EtherCAT®/EtherNet/IP™/POWERLINK/PROFINET/SSI. Beachten Sie, dass nicht mehr als vier Anschlussmodule an ein TempoGate® Gateway angeschlossen werden können.	R-Serie V EtherCAT® EtherNet/IP™ POWERLINK PROFINET SSI

10.2 Wiederherstellungsmedium

Foto	Artikelname & -nummer	Beschreibung
	TempoGate® Wiederherstellungsmedium ArtikelNr. 531155	USB-Stick mit signiertem Image zur Software-Wiederherstellung des TempoGate® Gateway

USA
Temposonics, LLC
Amerika & APAC Region
3001 Sheldon Drive
Cary, N.C. 27513
Telefon: +1 919 677-0100
E-Mail: info.us@temposonics.com

DEUTSCHLAND
Temposonics
GmbH & Co. KG
EMEA Region & India
Auf dem Schüffel 9
58513 Lüdenscheid
Telefon: +49 2351 9587-0
E-Mail: info.de@temposonics.com

ITALIEN
Zweigstelle
Telefon: +39 030 988 3819
E-Mail: info.it@temposonics.com

FRANKREICH
Zweigstelle
Telefon: +33 6 14 060 728
E-Mail: info.fr@temposonics.com

UK
Zweigstelle
Telefon: +44 79 21 83 05 86
E-Mail: info.uk@temposonics.com

SKANDINAVIEN
Zweigstelle
Telefon: +46 70 29 91 281
E-Mail: info.sca@temposonics.com

CHINA
Zweigstelle
Telefon: +86 21 3405 7850
E-Mail: info.cn@temposonics.com

JAPAN
Zweigstelle
Telefon: +81 36416 1063
E-Mail: info.jp@temposonics.com

Dokumentennummer:
551444 Revision K (DE) 04/2026

temposonics.com