

Temposonics®

Magnetostriktive lineare Positionssensoren

EP2 IO-Link Datenblatt

- Flexible Montage
- Betriebstemperaturen bis zu +75 °C
- Flach & kompakt

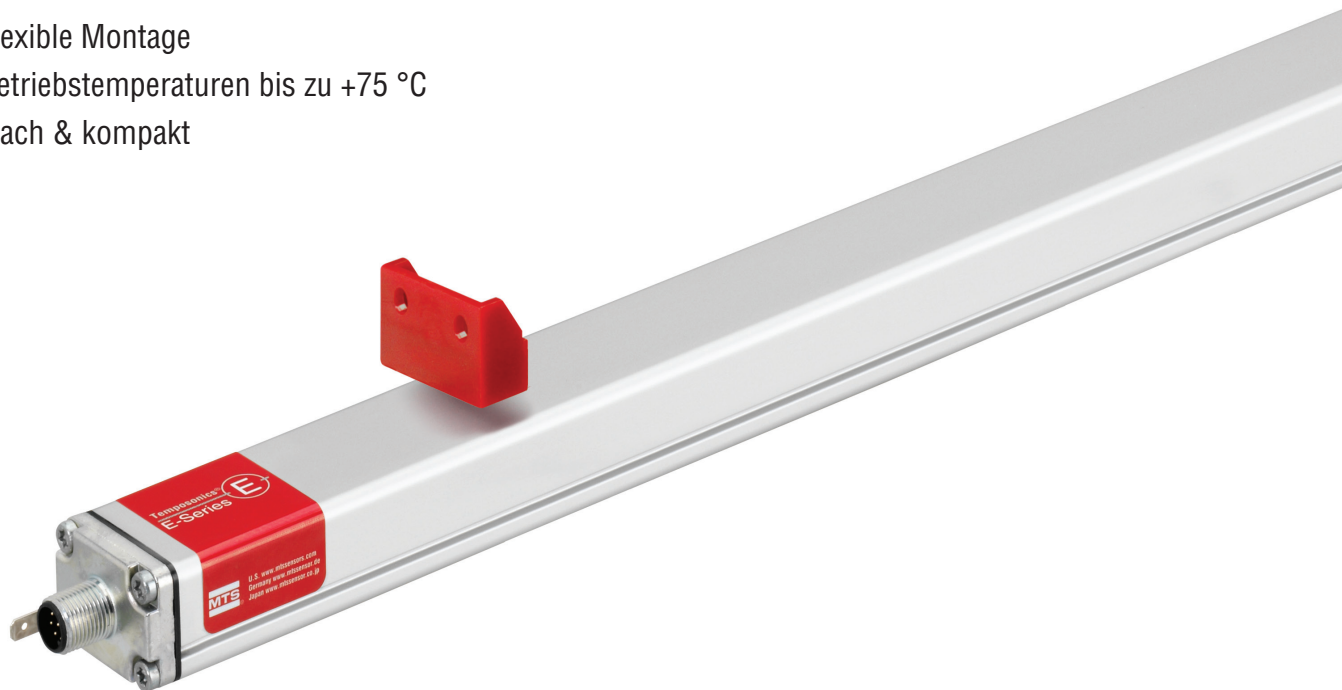

MESSVERFAHREN

Die absoluten, linearen Positionssensoren von MTS Sensors basieren auf der proprietären, magnetostruktiven Temposonics® Technologie und erfassen Positionen zuverlässig und präzise.

Jeder der robusten Positionssensoren besteht aus einem ferromagnetischen Wellenleiter, einem Positionsmagneten, einem Torsions-Impuls-wandler und Sensorelektronik zur Signalaufbereitung. Der Magnet, der am bewegten Maschinenteil befestigt ist, erzeugt an seiner jeweiligen Position ein Magnetfeld auf dem Wellenleiter. Zur Positionsbestimmung wird ein kurzer Stromimpuls in den Wellenleiter geleitet, welcher ein radiales Magnetfeld erzeugt. Die kurzzeitige Interaktion beider Magnetfelder löst einen Torsionsimpuls aus, der den Wellenleiter entlang läuft. Wenn die Ultraschallwelle das Ende des Wellenleiters erreicht, wird sie in ein elektrisches Signal umgewandelt. Die Geschwindigkeit, mit der sich die Welle ausbreitet, ist bekannt. Daher lässt sich anhand der Zeit, die zwischen dem Auslösen des Stromimpulses und dem Empfang des Rücksignals vergeht, eine exakte, lineare Positions-messung bestimmen. So entsteht ein zuverlässiges Positionsmesssystem mit hoher Genauigkeit und Wiederholbarkeit.



Abb. 1: Laufzeit-basiertes magnetostruktives Positionsmessprinzip

EP2 SENSOR

Robust, berührungslos und verschleißfrei – Temposonics® Positionssensoren sind äußerst langlebig und liefern beste Messergebnisse im rauen Umfeld von Industrieapplikationen. Die hohe Qualität des von MTS Sensors hergestellten Wellenleiters stellt die Grundlage für präzise Messungen dar.

Dank des kompakten und flachen Designs des Aluminium Profilsensors ist sowohl eine einfache und flexible Montage, als auch die Bewegung des Magneten auf der kompletten Länge des Profils möglich. Aufgrund seines guten Preis- / Leistungsverhältnisses eignet sich der EP2 insbesondere für den Einsatz in der Kunststoff-, Automations- und Verpackungsindustrie. Der Temposonics® EP2 Sensor mit IO-Link bietet die Möglichkeit, Parameter wie die Messrichtung, Auflösung oder den Positionswert für den Messanfang kundenseitig anzupassen. Zudem kann parallel zur Übertragung des Positionswerts auch ein Schaltzustand ausgegeben werden. Dabei können die Schaltpunkte und die Schaltlogik parametrisiert werden. IO-Link ist ein offener Standard nach IEC 61131-9. Es handelt sich um eine serielle, bidirektionale Punkt-zu-Punkt-Verbindung für Signalübertragung und Energieversorgung. Die bidirektionale Kommunikation ermöglicht eine durchgängige Kommunikation zwischen Sensor und der Steuerung sowie durchgängige Diagnoseinformationen bis in die Sensorebene.

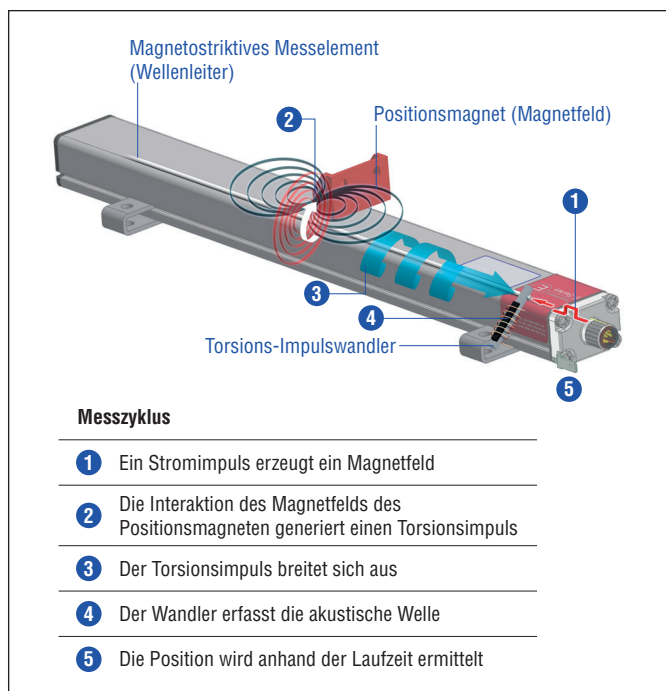

Abb. 2: Kunststoffgranulat zum Spritzgießen oder für die Extrusion

TECHNISCHE DATEN

Ausgang	
Schnittstelle	Digital
Übertragungsprotokoll	IO-Link V1.1
Datenformat	32 Bit vorzeichenbehaftet (Position in μm)
Datenübertragungsrate	COM3 (230,4 kBaud)
Prozessdaten Device – Master	4 Bytes
Prozessdaten Master – Device	0 Bytes
Fehlerwert	0
Messgröße	Position
Messwerte	
Auflösung ¹	5 μm , 10 μm , 20 μm , 50 μm oder 100 μm
Zykluszeit	Minimum 1 ms (abhängig vom Master)
Linearität	$\leq \pm 0,02$ % F.S. (Minimum ± 90 μm)
Messwiederholgenauigkeit	$\leq \pm 0,005$ % F.S. (Minimum ± 20 μm)
Betriebsbedingungen	
Betriebstemperatur	-40...+75 °C
Feuchte	90 % rel. Feuchte, keine Betauung
Schutzart ²	IP67 (bei sachgerechter Kabelsteckerinstallation)
Schockprüfung	100 g (Einzelschock) / IEC-Standard 60068-2-27
Vibrationsprüfung	8 g / 10...2000 Hz IEC-Standard 60068-2-6 (ausgenommen Resonanzstellen)
EMV-Prüfung	Elektromagnetische Störaussendung gemäß EN 61000-6-3 Elektromagnetische Störfestigkeit gemäß EN 61000-6-2 Der Sensor entspricht den EG-Richtlinien und ist  gekennzeichnet.
Magnetverfahrgeschwindigkeit	Beliebig
Design / Material	
Sensordeckel	Zink-Druckguss
Sensorprofil	Aluminium
Messlänge	50...2540 mm
Mechanische Montage	
Einbaulage	Beliebig
Montage	Beachten Sie hierzu die technischen Zeichnungen und die Kurzanleitung (Dokumentennummer: 551684)
Elektrischer Anschluss	
Anschlussart	M12 (4 pol.) Gerätestecker
Betriebsspannung	+24 VDC (± 25 %)
Restwelligkeit	$\leq 0,28$ V _{pp}
Stromaufnahme	< 50 mA
Spannungsfestigkeit	500 VDC (0 V gegen Gehäuse)
Verpolungsschutz	Bis -30 VDC
Überspannungsschutz	Bis 36 VDC

1/ Wählbar über IO-Link Master.

2/ Die Schutzart IP67 gilt nur für das Sensorelektronikgehäuse, da Wasser und Staub in das Profil eindringen können.

TECHNISCHE ZEICHNUNG

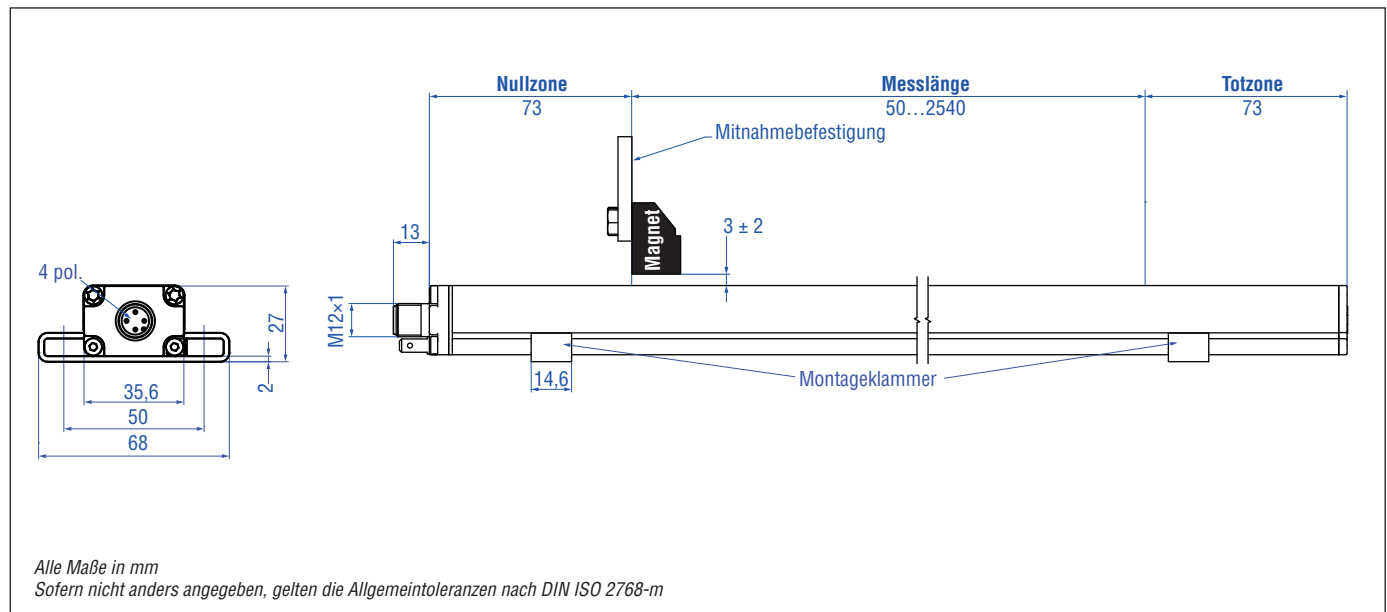

ANSCHLUSSBELEGUNG

D44

M12 A-codiert	Pin	Funktion
	1	+24 VDC ($\pm 25\%$)
	2	DI/DQ
	3	DC Ground (0 V)
	4	C/Q

GÄNGIGES ZUBEHÖR – Weiteres Zubehör siehe [Broschüre](#)  [551444](#)

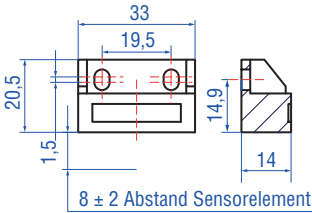
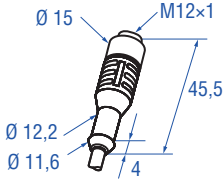
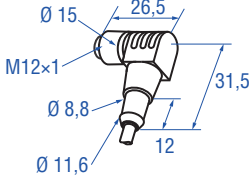
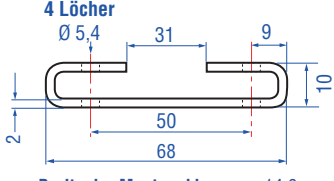
Positionsmagnet	Kabelsets	Montageklammer	
			
<p>Blockmagnet L Artikelnr. 403 448</p> <p>Material: Hartferrit Gewicht: Ca. 20 g Betriebstemperatur: -40...+75 °C Anzugsmoment für M4-Schrauben: 1 Nm</p>	<p>M12 (5 pol.) Kabeldose, gerade Artikelnr. 370 673</p> <p>Schutzart: IP67 Kabel: Geschirmt, offene Enden Kabellänge: 5 m</p>	<p>M12 (5 pol.) Kabeldose, gewinkelt Artikelnr. 370 675</p> <p>Schutzart: IP67 Kabel: Geschirmt, offene Enden Kabellänge: 5 m</p>	<p>Montageklammer Artikelnr. 403 508</p>

BESTELLSCHLÜSSEL

1	2	3	4	5	6	7	8	9	10	11	12	13
E	P	2					M	D	4	4	1	K
a			b					c			d	e

a	Bauform
E P 2	Flaches Profil

b	Messlänge
X X X X M	0050...2540 mm

Standard Messlänge (mm)*

Messlänge	Bestellschritte
50 ... 500 mm	25 mm
500...2540 mm	50 mm

c	Anschlussart
D 4 4	M12 (4 pol.) Gerätestecker

d	Betriebsspannung
1	+24 VDC (±25 %)

e	Ausgang
K	IO-Link

LIEFERUMFANG



- Sensor
 - 2 Montageklammern bis 1250 mm Messlänge
+ 1 Montageklammer je 500 mm zusätzlicher Messlänge
- Zubehör separat bestellen.

Betriebsanleitungen & Software finden Sie unter:
www.mtssensors.com

* / Neben den Standardmesslängen weitere Längen in 5 mm-Schritten erhältlich

USA 3001 Sheldon Drive
MTS Systems Corporation Cary, N.C. 27513
Sensors Division Telefon: +1 919 677-0100
E-Mail: info.us@mtssensors.com

DEUTSCHLAND Auf dem Schüffel 9
MTS Sensor Technologie 58513 Lüdenscheid
GmbH & Co. KG Telefon: +49 2351 9587-0
E-Mail: info.de@mtssensors.com

ITALIEN Telefon: +39 030 988 3819
Zweigstelle E-Mail: info.it@mtssensors.com

FRANKREICH Telefon: +33 1 58 4390-28
Zweigstelle E-Mail: info.fr@mtssensors.com

GROSSBRITANNIEN Telefon: +44 79 44 15 03 00
Zweigstelle E-Mail: info.uk@mtssensors.com

CHINA Telefon: +86 21 6485 5800
Zweigstelle E-Mail: info.cn@mtssensors.com

JAPAN Telefon: +81 42 707 7710
Zweigstelle E-Mail: info.jp@mtssensors.com

Dokumentnummer:

551831 Revision A (DE) 03/2018



www.mtssensors.com

MTS, Temposonics und Level Plus sind eingetragene Warenzeichen der MTS Systems Corporation in den USA. MTS Sensors und das MTS Sensors Logo sind Warenzeichen der MTS Systems Corporation in den USA. Diese Warenzeichen können auch in anderen Ländern geschützt sein. Alle anderen Warenzeichen sind im Besitz des jeweiligen Eigentümers. Copyright © 2018 MTS System Corporation. Keine Vergabe von Lizenzen an geistigem Eigentum. MTS behält sich vor, ohne Ankündigung die Informationen in diesem Dokument sowie das Produktdesign zu ändern sowie Produkte aus dem Verkauf zu nehmen. Typografische und grafische Fehler oder Auslassungen sind unbeabsichtigt. Alle Informationen ohne Gewähr. Auf der Website www.mtssensors.com erhalten Sie die aktuellen Produktinformationen.